

Gleitringdichtung  
Sliding ring gasket  
Garniture d'étanchéité

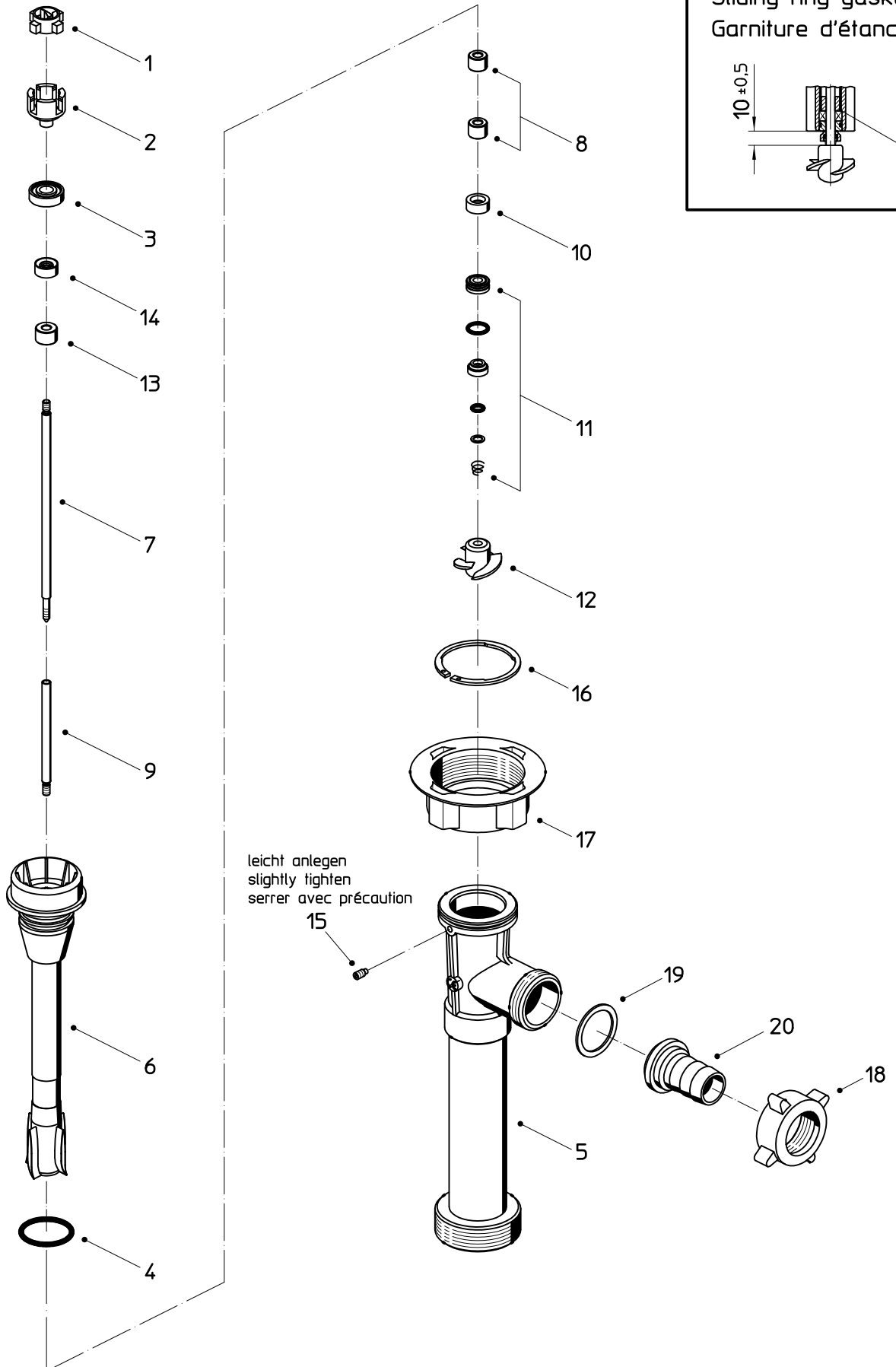

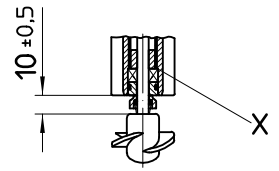

**Ersatzteilliste Fasspumpe**  
**Spare parts list Drum pump**  
**Liste de pièces de rechange Pompe vide-fûts**

**F 430 PP-40/33 TR**

Pos. Nr. Item Rep.	Stück/ Gerät Qty./ Unit Qté/ Unité	Beschreibung	Bestell-Nr. Part No. Référence	Description	Désignation
		<b>Ausführung nach Ersatzteildarstellung Nr. 430 80 029 – 05/2008</b>		<b>Version according to exploded view No. 430 80 029 – 05/2008</b>	<b>Exécution suivant vue éclatée No. 430 80 029 – 05/2008</b>
	1	Innenrohr kpl. (Pos. 1-4 und 6-14)	10-430 90 043	Inner tube complete (item 1-4 and 6-14)	Tube intérieur complet (rep. 1-4 et 6-14)
	1	Außenrohr kpl. (Pos. 5 und 15-17)	10-430 90 222	Outer tube complete (item 5 and 15-17)	Tube extérieur complet (rep. 5 et 15-17)
	1	Kupplungskäfig kpl. (Pos. 1-3)	10-425 22 000	Coupling cage complete (item 1-3)	Cage d'accouplement complète (rep. 1-3)
1	1	Kupplungsstern	10-410 14 028	Coupling star	Etoile d'accouplement
2	1	Kupplungskäfig	10-420 51 275	Coupling cage	Cage d'accouplement
3	1	Rillenkugellager	10-922 40 005	Grooved ball bearing	Roulement à billes
4	1	O-Ring Ø 32,2 x 3 (FKM)	10-925 65 003	O-ring Ø 32,2 x 3 (FKM)	Joint torique Ø 32,2 x 3 (FKM)
5	1	Außenrohr	10-430 41 002	Outer tube	Tube extérieur
6	1	Innenrohr mit Pos. 8, 9 und 13	10-430 90 017	Inner tube with item 8, 9 and 13	Tube intérieur avec les rep. 8, 9 et 13
7	1	Obere Welle	10-430 41 302	Upper shaft	Arbre supérieur
8	2	Gleitlager	10-920 51 014	Slide bearing	Palier glissant
9	1	Untere Welle	10-430 41 331	Lower shaft	Arbre inférieur
10	1	Wellendichtring (FKM)	10-925 11 001	Shaft seal (FKM)	Joint à lèvres (FKM)
11	1	Gleitringdichtung (FKM)	10-958 25 055	Mechanical seal complete (FKM)	Garniture d'étanchéité complète (FKM)
X	nach in case selon Bedarf of need besoin	Ausgleichsscheibe Ø 6,5 x Ø 15,5 x 0,5	10-908 06 011	Compensation washer Ø 6,5 x Ø 15,5 x 0,5	Rondelle compensatrice Ø 6,5 x Ø 15,5 x 0,5
X		Ausgleichsscheibe Ø 6,5 x Ø 15,5 x 1	10-908 06 012	Compensation washer Ø 6,5 x Ø 15,5 x 1	Rondelle compensatrice Ø 6,5 x Ø 15,5 x 1
12	1	Rotor	10-430 41 300	Impeller	Turbine
13	1	Gleitlager	10-920 51 013	Slide bearing	Palier glissant
14	1	Wellendichtring (NBR)	10-925 10 001	Shaft seal (NBR)	Joint à lèvres (NBR)
15	1	Gewindestift	10-900 77 010	Threaded pin	Goupille fileté
16	1	Überwurfmutter mit Sicherungsring (Pos. 16 und 17) *	10-907 90 003	Union nut c/w circlip (item 16 and 17)*	Ecrou de liaison cpl. avec circlip (rep. 16 et 17)*
17	1	Sicherungsring	10-918 80 002	Circlip	Circlip
17	1	Überwurfmutter	10-907 90 070	Union nut	Ecrou de liaison
		Lebensmittel-Schmierfett / kg (für Wellendichtringe und Innenrohr)	10-952 00 012	Food grade grease / kg (for shaft seals and inner tube)	Graisse spéciale alimentaire / kg (pour joints à lèvres et tube intérieur)
		<i>* Überwurfmutter zusammen mit Sicherungsring wird nur bei Pumpen benötigt, die vor 01/2007 ausgeliefert worden sind!</i>		<i>* Union nut c/w circlip only required for pumps supplied before 01/2007!</i>	<i>* L'écrou de liaison cpl. avec circlip seulement pour des pompes livrées avant 01/2007!</i>
		<b>Zubehör:</b>		<b>Accessories:</b>	<b>Accessoires:</b>
18	1	Schlauchanschluss DN 19 (Pos. 18-20)	10-959 04 053	Hose connection complete DN 19 (item 18-20)	Raccord pour flexible complet DN 19 (rep. 18-20)
19	1	Knebelüberwurfmutter G 1 1/4	10-907 90 024	Nut for hose connector G 1 1/4	Ecrou-raccord taraudé G 1 1/4
19	1	Flachdichtung	10-925 64 002	Flat seal	Joint plat
20	1	Schlauchstecker DN 19	10-959 05 067	Hose connector DN 19	Embout cannelé DN 19
		<i>wahlweise</i>		<i>optional</i>	<i>facultatif</i>
18	1	Schlauchanschluss DN 25 (Pos. 18-20)	10-959 04 052	Hose connection complete DN 25 (item 18-20)	Raccord pour flexible complet DN 25 (rep. 18-20)
19	1	Knebelüberwurfmutter G 1 1/4	10-907 90 024	Nut for hose connector G 1 1/4	Ecrou-raccord taraudé G 1 1/4
19	1	Flachdichtung	10-925 64 002	Flat seal	Joint plat
20	1	Schlauchstecker DN 25	10-959 05 066	Hose connector DN 25	Embout cannelé DN 25
		<i>wahlweise</i>		<i>optional</i>	<i>facultatif</i>
18	1	Schlauchanschluss DN 32 (Pos. 18-20)	10-959 04 054	Hose connection complete DN 32 (item 18-20)	Raccord pour flexible complet DN 32 (rep. 18-20)
19	1	Knebelüberwurfmutter G 1 1/4	10-907 90 024	Nut for hose connector G 1 1/4	Ecrou-raccord taraudé G 1 1/4
19	1	Flachdichtung	10-925 64 002	Flat seal	Joint plat
20	1	Schlauchstecker DN 32	10-959 05 082	Hose connector DN 32	Embout cannelé DN 32

Achtung! Immer vollständige Bestellbezeichnung, Bestellnummer und Stückzahl der gewünschten Teile angeben.  
 Attention! Please always give full description, part-no. and quantity of parts required.  
 Attention: Veuillez toujours indiquer la désignation cpl., la référence et la quantité des pièces.