

Anzugsschema
Torque Sequence
Couple à vérifier

Luft-Seite aus Santopren (grün)
als Stützmembran benutzt
Air section in Santoprene (green)
used as auxiliary diaphragm
Côté air en Santoprène (vert)
en tant que membrane d'appui

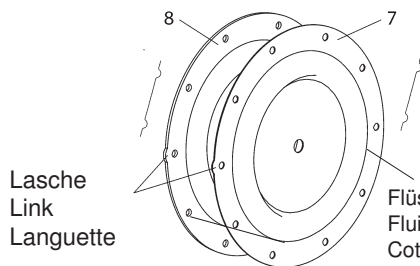

Lasche
Link
Languette

Flüssigkeits-Seite aus PTFE (weiß)
Fluid Section in PTFE (white)
Côté fluide en PTFE (blanc)

Luftseite
Air section
Côté air

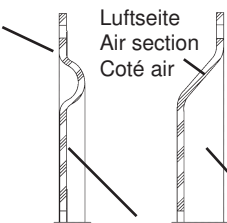

Flüssigkeitsseite
Fluid Section
Côté fluide

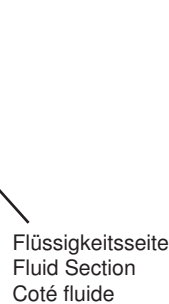

Schmier- /Dichtungsmittel / Lubrication/Sealant / Lubrifiant/Etanchéité

- ☆ Alle Dichtungen leicht einfetten / Apply some grease to all seals / Lubrifier légèrement tous les joints.
- Mit Loctite Nickel Fett einfetten / Apply some Loctite Nickel grease / Lubrifier par de la graisse Loctite Nickel.
- ◆ Mit Loctite 271 sichern / Apply Loctite 271 to threads / Fixer par du Loctite 271.

Vorgeschriebenes Drehmoment / Torque Requirements / Couple prescrit

Pos./Item/Rep. 6 Membranschraube / Diaphragm Screw/ Vis de membrane	88,1 - 94,9 Nm
Pos./Item/Rep. 25, 26, 27, 124 Schraube/Screw/Vis	13,6 - 15,8 Nm
Pos./Item/Rep. 38 Schraube/Screw/Vis	4,5 - 5,1 Nm

Ersatzteile Luftmotor / Air section parts / Pièces partie air comprimé

Radius auf der O-Ring abgewandten Seite
Radius opposite to O-Ring
Face rayon opposée à la face Joint torique

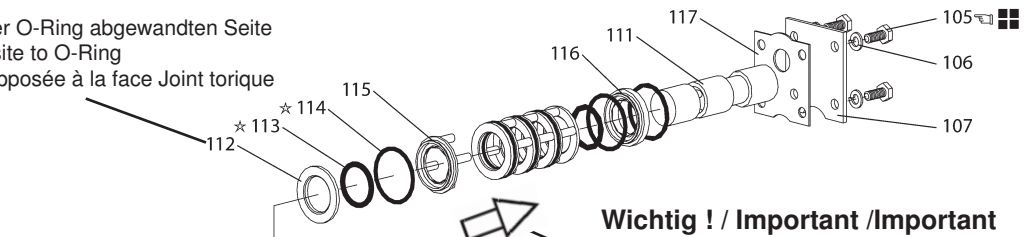

Wichtig ! / Important / Important

Auf die Einbauichtung der Abstandhalter achten.
Observe mounting direction of spacers.
Veiller à ce que les entretoises soient montées dans la bonne direction.

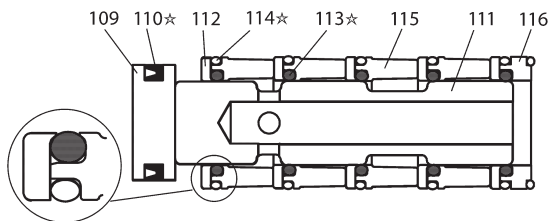
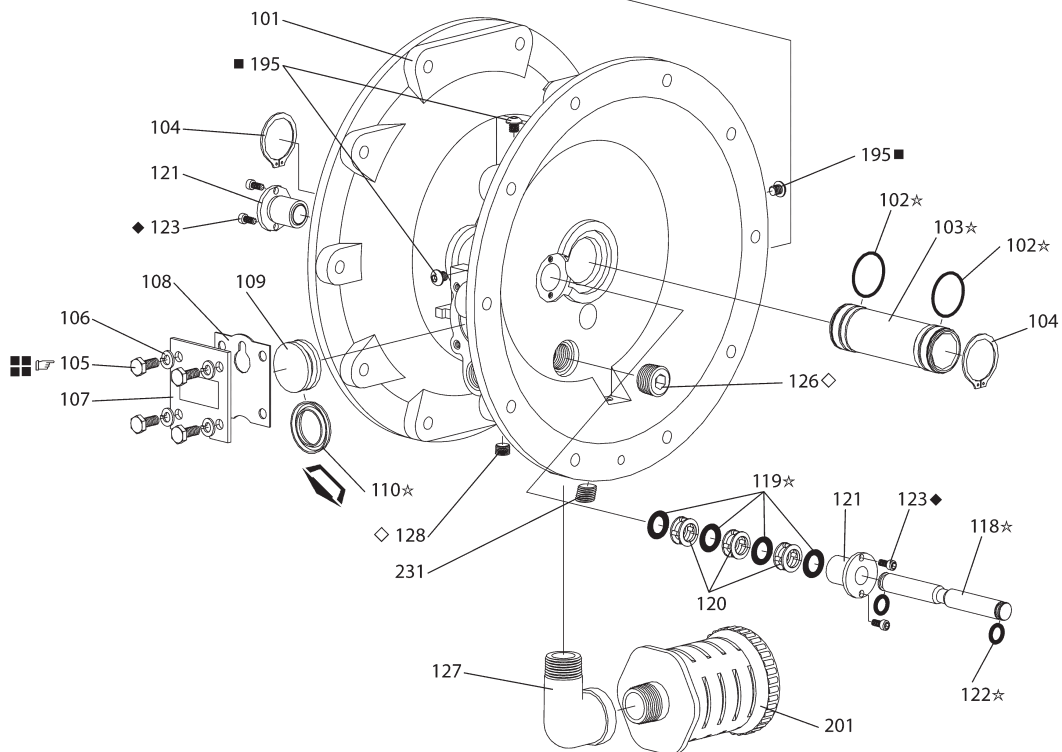

Dichtung mit der Lippenseite in Pfeilrichtung einbauen.
Mount seal with lip face into direction of arrow.
Monter le joint avec sa lèvre en direction de la flèche.

Schmier- /Dichtungsmittel / Lubrication/Sealant / Lubrifiant/Etanchéité

- ☆ Alle Dichtungen leicht einfetten / Apply some grease to all seals / Lubrifier légèrement tous les joints.
- Mit Loctite Nickel Fett einfetten / Apply some Loctite Nickel grease / Lubrifier par de la graisse Loctite Nickel.
- ◆ Mit Loctite 271 sichern / Apply Loctite 271 to threads / Fixer par du Loctite 271.
- Mit Loctite Dri-Loc 204 sichern / Apply Dri-Loc 204 to threads / Fixer par du Loctite Dri-Loc 204.
- ◇ Mit PTFE-Klebeband sichern / Apply PTFE Tape to threads / Etancher par du ruban PTFE

Vorgeschriebenes Drehmoment / Torque Requirements / Couple prescrit
Pos./Item/Rep. 105 Schraube/Screw/Vis 4,5 - 5,6 Nm



Ersatzteilliste / Spare parts list / Liste de pièces de rechange
Druckluft-Membranpumpe / Air-operated Diaphragm Pump / Pompe pneumatique à membranes

FDM 40 PP + PVDF

Pos. Nr. Item Rep.	Stück/ Gerät Qty./ Unit Qté/ Unité	Beschreibung	Bestell-Nr. Part No. Référence FDM 40 PP	Bestell-Nr. Part No. Référence FDM 40 PVDF	Description	Désignation
		Ausführung nach Ersatzteilarstellung M40 80 002 - 02/2016			Version according to exploded view M40 80 002 - 02/2016	Exécution suivant vue éclatée M40 80 002 - 02/2016
		Allgemeine Ersatzteile			Common Parts	Pièces de rechange générales
<input type="checkbox"/> 1	1	Kolbenstange	10-M40 70 010	10-M40 70 010	Rod	Tige
2	1	O-Ring (NBR)	10-M40 70 051	10-M40 70 051	O-ring (NBR)	Joint torique (NBR)
5	2	Stützscheibe - Luftseite	10-M40 70 012	10-M40 70 012	Supporting disc – Air side	Disque de support – côté air
<input type="checkbox"/> 6	2	Membranschraube - Fluidseite	10-M40 70 013	10-M40 70 073	Diaphragm Screw – Fluid side	Vis de membrane – côté fluide
15	2	Seitenteil	10-M40 70 014	10-M40 70 047	Fluid Cap	Partie latérale
24	16	Scheibe	10-M25 70 015	10-M25 70 015	Washer	Rondelle
25	8	Schraube	10-M40 70 015	10-M40 70 015	Screw	Vis
26	8	Schraube	10-M40 70 016	10-M40 70 016	Screw	Vis
27	4	Schraube	10-M40 70 017	10-M40 70 017	Screw	Vis
28	20	Scheibe	10-M25 70 019	10-M25 70 019	Screw	Vis
29	20	Mutter	10-M12 70 070	10-M12 70 070	Nut	Ecrou
34	2	Auslasskrümmer	10-M40 70 018	10-M40 70 074	Manifold, Discharge side (top)	Collecteur, refoulement
35	2	Einlassstutzen	10-M40 70 019	10-M40 70 048	Manifold, Suction side (foot)	Collecteur, aspiration
36	2	Flansch drehbar	10-M40 70 020	10-M40 70 049	Flange Swivel-type	Bride tournante
<input type="checkbox"/> 37	8	Klammer	10-M40 70 021	10-M40 70 021	Clamp	Clamp
38	8	Schraube	10-M25 70 024	10-M25 70 024	Screw	Vis
39	8	Mutter	10-M25 70 025	10-M25 70 025	Nut	Ecrou
124	16	Schraube	10-M50 70 022	10-M50 70 022	Screw	Vis
		Ersatzteile Luftmotor			Air Section Parts	Pièces de rechange partie air comprimé
101	1	Luftmotorgehäuse	10-M40 70 023	10-M40 70 023	Motor Body	Carter moteur air comprimé
<input type="checkbox"/> 102	2	O-Ring (NBR)	10-M40 70 024	10-M40 70 024	O-ring (NBR)	Joint torique (NBR)
<input type="checkbox"/> 103	1	Buchse	10-M40 70 025	10-M40 70 025	Bushing	Douille
104	2	Sicherungsring	10-M40 70 026	10-M40 70 026	Circlip	Circlip
105	8	Schraube	10-M25 70 029	10-M25 70 029	Screw	Vis
106	8	Federring	10-M25 70 030	10-M25 70 030	Spring washer	Rondelle élastique
107	2	Platte	10-M25 70 102	10-M25 70 102	Plate	Guide
108	1	Dichtung (NBR/Nylon)	10-M25 70 032	10-M25 70 032	Seal (NBR/Nylon)	Joint (NBR/Nylont)
<input type="checkbox"/> 109	1	Steuerscheibe	10-M25 70 033	10-M25 70 033	Washer	Disque de commande
110	1	Lippendichtung (NBR)	10-M25 70 034	10-M25 70 034	Lip Seal (NBR)	Joint à lèvres (NBR)
<input type="checkbox"/> 111	1	Steuerkolben	10-M25 70 035	10-M25 70 035	Piston valve	Soupape de piston
<input type="checkbox"/> 112	5	Scheibe	10-M25 70 036	10-M25 70 036	Washer	Rondelle
113	5	O-Ring (NBR)	10-M25 70 037	10-M25 70 037	O-ring (NBR)	Joint torique (NBR)
114	6	O-Ring (NBR)	10-M25 70 038	10-M25 70 038	O-ring (NBR)	Joint torique (NBR)
<input type="checkbox"/> 115	4	Distanzstück	10-M25 70 039	10-M25 70 039	Spacer	Entretoise
<input type="checkbox"/> 116	1	Distanzstück	10-M25 70 040	10-M25 70 040	Spacer	Entretoise
117	1	Dichtung (NBR/Nylon)	10-M25 70 041	10-M25 70 041	Seal (NBR/Nylon)	Joint (NBR/Nylon)
118	1	Kolben	10-M40 70 027	10-M40 70 027	Pilot Rod	Piston
119	4	O-Ring (PUR)	10-M12 70 030	10-M12 70 030	O-ring (PUR)	Joint torique (PUR)
120	3	Distanzstück	10-M12 70 031	10-M12 70 031	Spacer	Entretoise
121	2	Gleitbuchse	10-M40 70 028	10-M40 70 028	Sliding Sleeve	Douille de glissement
122	2	O-Ring (PUR)	10-M25 70 044	10-M25 70 044	O-ring (NBR)	Joint torique (NBR)
123	4	Schraube	10-M25 70 045	10-M25 70 045	Screw	Vis
126	1	Stopfen	10-M40 70 029	10-M40 70 029	Plug	Bouchon
127	1	Bogen	10-M40 70 030	10-M40 70 030	Bow	Coude
128	1	Stopfen	10-M25 70 127	10-M25 70 127	Plug	Bouchon
195	3	Schraube	10-M40 70 089	10-M40 70 089	Screw	Vis
201	1	Schalldämpfer	10-M40 70 032	10-M40 70 032	Silencer	Silencieux

Achtung! Immer vollständige Bestellbezeichnung, Bestellnummer und Stückzahl der gewünschten Teile angeben.
Attention! Please always give full description, part-no. and quantity of parts required.
Attention: Veuillez toujours indiquer la désignation cpl., la référence et la quantité des pièces.



Ersatzteilliste / Spare parts list / Liste de pièces de rechange
Druckluft-Membranpumpe / Air-operated Diaphragm Pump / Pompe pneumatique à membranes

FDM 40 PP + PVDF

Pos. Nr. Item Rep.	Stück/ Gerät Qty./ Unit Qté/ Unité	Beschreibung	Bestell-Nr. Part No. Référence FDM 40 PP	Bestell-Nr. Part No. Référence FDM 40 PVDF	Description	Désignation
		Ausführung nach Ersatzteildarstellung M40 80 002 - 02/2016			Version according to exploded view M40 80 002 - 02/2016	Exécution suivant vue éclatée M40 80 002 - 02/2016
		Membranauswahl PP/AA			Diaphragm Option PP/AA	Membrane pour modèle PP/AA
3	2	O-Ring (PTFE)	10-M40 70 042		O-ring (PTFE)	Joint torique (PTFE)
4	2	O-Ring (PTFE)	10-M40 70 043		O-ring (PTFE)	Joint torique (PTFE)
7	2	Membran (Santopren)	10-M40 70 094		Diaphragm (Santoprene)	Membrane (Santoprène)
19	4	O-Ring (EPDM)	10-M40 70 106		O-ring (EPDM)	Joint torique (EPDM)
21	4	Kugelsitz (PP)	10-M40 70 107		Ball Seat (PP)	Siège de clapet (PP)
22	4	Kugel (Santopren)	10-M40 70 096		Ball (Santoprene)	Clapet (Santoprène)
33	8	O-Ring (EPDM)	10-M40 70 097		O-ring (EPDM)	Joint torique (EPDM)
		Membranauswahl PP/TT			Diaphragm Option PP/TT	Membrane pour modèle PP/TT
3	2	O-Ring (PTFE)	10-M40 70 042		O-ring (PTFE)	Joint torique (PTFE)
4	2	O-Ring (PTFE)	10-M40 70 043		O-ring (PTFE)	Joint torique (PTFE)
7	2	Membran (PTFE)	10-M40 70 040		Diaphragm (PTFE)	Membrane (PTFE)
8	2	Stützmembran (Santopren)	10-M40 70 041		Auxiliary Diaphragm (Santoprene)	Membrane d'appui (Santoprène)
19	4	O-Ring (PTFE)	10-M40 70 108		O-ring (PTFE)	Joint torique (PTFE)
21	4	Kugelsitz (PP)	10-M40 70 107		Ball Seat (PP)	Siège de clapet (PP)
22	4	Kugel (PTFE)	10-D40 74 003		Ball (PTFE)	Clapet (PTFE)
33	8	O-Ring (PTFE)	10-M40 70 046		O-ring (PTFE)	Joint torique (PTFE)
		Membranauswahl PVDF/TT			Diaphragm Option PVDF/TT	Membrane pour modèle PVDF/TT
3	2	O-Ring (PTFE)		10-M40 70 042	O-ring (PTFE)	Joint torique (PTFE)
4	2	O-Ring (PTFE)		10-M40 70 043	O-ring (PTFE)	Joint torique (PTFE)
7	2	Membran (PTFE)		10-M40 70 040	Diaphragm (PTFE)	Membrane (PTFE)
8	2	Stützmembran (Santopren)		10-M40 70 041	Auxiliary Diaphragm (Santoprene)	Membrane d'appui (Santoprène)
19	4	O-Ring (PTFE)		10-M40 70 108	O-ring (PTFE)	Joint torique (PTFE)
21	4	Kugelsitz (PVDF)		10-M40 70 109	Ball Seat (PVDF)	Siège de clapet (PVDF)
22	4	Kugel (PTFE)		10-D40 74 003	Ball (PTFE)	Clapet (PTFE)
33	8	O-Ring (PTFE)		10-M40 70 046	O-ring (PTFE)	Joint torique (PTFE)
		Reparatur Sätze			Repair Kits	Kits de réparation
	1	Reparatur Satz PP/AA (Membran Santopren) besteht aus folgenden Positionen: 2, 3, 4, 7, 19, 22, 33 und Fett 10-M12 70 086	10-M40 48 003		Repair Kit PP/AA (Diaphragm Santoprene) consisting of items: 2, 3, 4, 7, 19, 22, 33 and grease 10-M12 70 086	Kit de réparation PP/AA (Membrane Santoprène) comprenant les repères: 2, 3, 4, 7, 19, 22, 33 plus graisse 10-M12 70 086
	1	Reparatur Satz PP/TT + PVDF/TT (Membran PTFE) besteht aus folgenden Positionen: 2, 3, 4, 7, 8, 19, 22, 33 und Fett 10-M12 70 086	10-M40 48 002	10-M40 48 002	Repair Kit PP/TT + PVDF/TT (Diaphragm PTFE) consisting of items: 2, 3, 4, 7, 8, 19, 22, 33 and grease 10-M12 70 086	Kit de réparation PP/TT + PVDF/TT (Membrane PTFE) comprenant les repères: 2, 3, 4, 7, 8, 19, 22, 33 plus graisse 10-M12 70 086
	1	Reparatur Satz für den Luftbereich (Motor) besteht aus folgenden Positionen: 102, 104, 108, 110, 113, 114, 117, 119, 122, 123 und Fett 10-M12 70 086	10-M25 68 100	10-M25 68 100	Repair Kit for Air Section (Motor) consisting of items: 102, 104, 108, 110, 113, 114, 119, 122, 123 and grease 10-M12 70 086	Kit de réparation pour moteur air comprimé comprenant les repères: 102, 104, 108, 110, 113, 114, 117, 119, 122, 123 plus graisse 10-M12 70 086
		<input type="checkbox"/> Wir empfehlen Ihnen, diese gekennzeichneten Artikel zusätzlich zum Reparatursatz auf Lager zu legen.			In addition to the repair kit we recommend to keep in stock all items marked <input type="checkbox"/> .	En complément des kits de réparation nous recommandons de tenir en stock les articles marqués <input type="checkbox"/> .

Achtung! Immer vollständige Bestellbezeichnung, Bestellnummer und Stückzahl der gewünschten Teile angeben.
Attention! Please always give full description, part-no. and quantity of parts required.
Attention: Veuillez toujours indiquer la désignation cpl., la référence et la quantité des pièces.