

Druckluft-Membranpumpen

Baureihe FDM

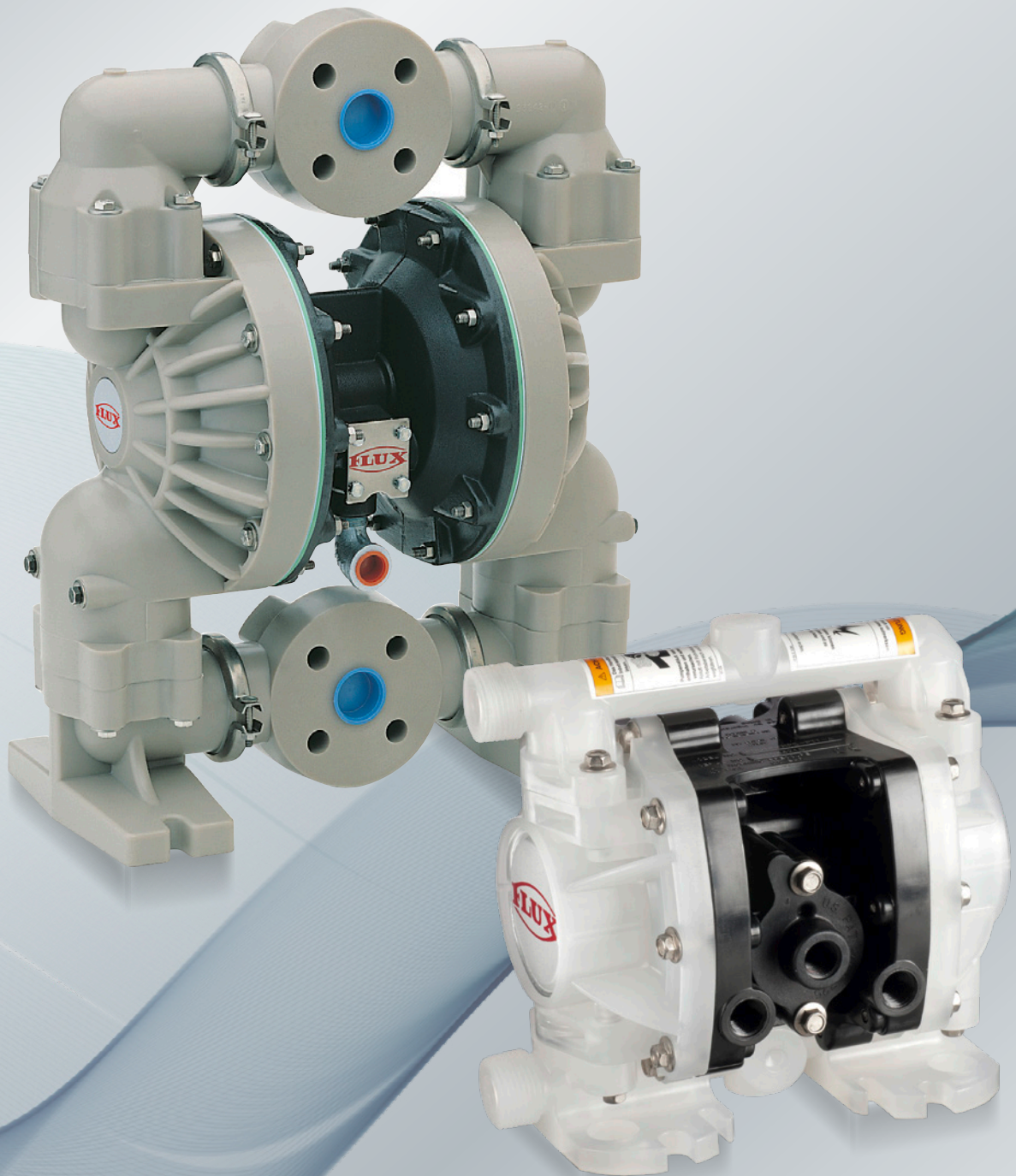

Mehr als nur Pumpen



Druckluft-Membranpumpen von FLUX – Fördern nach Luft und Laune



Sie sind wahre Alleskönner, die Druckluft-Membranpumpen von FLUX. Praktisch alle Flüssigkeiten – auch „schwierige Fälle“ wie hochviskose Medien mit festen Partikeln, abrasive Substanzen, leicht brennbare Stoffe oder Flüssigkeiten mit hohem Gasanteil – lassen sich mit diesen Geräten sicher, zuverlässig und schonend (ohne Scherwirkung!) fördern.

FLUX Druckluft-Membranpumpen bestehen aus zwei gegenüberliegenden Kammern. Jede der Kammern ist durch eine Membrane in einen Luft- und Flüssigkeitsbereich unterteilt. Zwischen den Kammern befindet sich ein Linear-Druckluftmotor, der die Membranen mit kleinem Hub und kleiner Frequenz hin und her bewegt. So wird abwechselnd aus einer der Kammern Flüssigkeit nach außen gedrückt, während Kammer Nummer zwei die Flüssigkeit ansaugt, welche im nächsten „Durchgang“ durch den Membrandruck weitertransportiert wird. Um dieses „förderliche Hin und Her“ zu gewährleisten, verfügt die Pumpe über saug- und druckseitige Ventile.

Die Pumpe arbeitet also nach dem Verdrängerprinzip. Sie hat jedoch gegenüber mechanisch angetriebenen Verdrängerpumpen den großen Vorteil, dass der Pumpendruck stets durch den eingestellten Luftdruck begrenzt ist.

Die Pumpen aus Aluminium, Grauguss, Edelstahl und Acetal sind für den Einsatz im Ex-Bereich geeignet.



Die besonderen Vorteile:

FLUX Druckluft-Membranpumpen, die für Förderdrücke bis 8 bar ausgelegt sind, bieten eine Vielzahl weiterer überzeugender Vorteile:

- Die Pumpen sind auch in trockenem Zustand selbstansaugend.
- Die Förderleistung ist über den Luftdruck leicht regelbar.
- Ein Bypass ist nicht erforderlich.
- Es gibt keine Wellenabdichtung und keine Leckagegefahr.
- Die Pumpen sind überflutbar.
- Eine Zwangsumsteuerung garantiert den Wiederanlauf aus jeder Abschaltposition.
- Die Pumpen sind ideal für den Einsatz in explosionsgefährdeten Räumen.
- Eine Überlastung ist nicht möglich; bei geschlossener Druckseite bleibt die Pumpe stehen.
- Die Pumpen sind trockenlaufsicher.

Je nach Leistungsanforderung bietet FLUX Druckluft-Membranpumpen mit Anschlüssen von 3/8", 1/2", 1", 1 1/2", 2" und 3" Durchmesser sowie eine Hochdruck-Membranpumpe.

In unserem Prospekt stellen wir Ihnen die gebräuchlichsten Versionen ausführlich vor. Doch auch für außergewöhnliche Aufgaben haben wir die Pumpe nach Maß. Sprechen Sie mit uns.

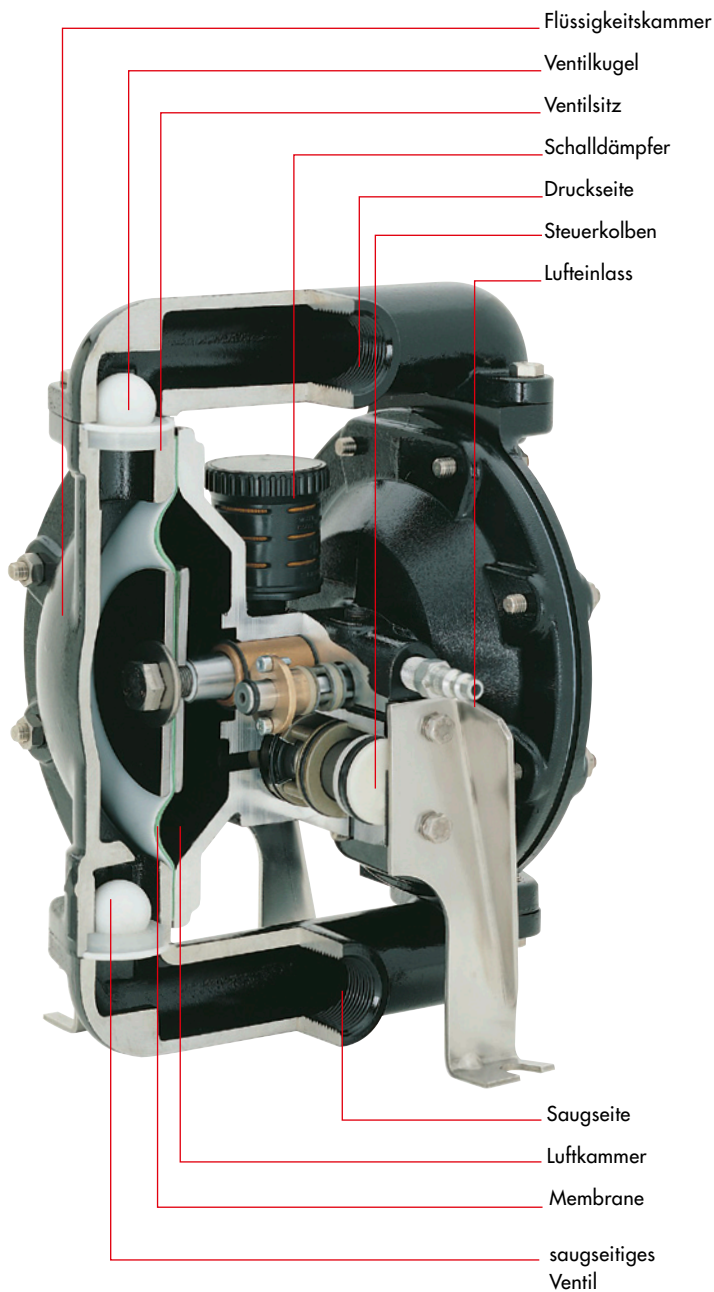
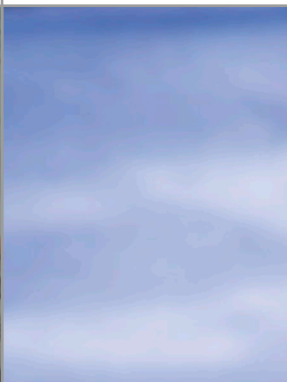
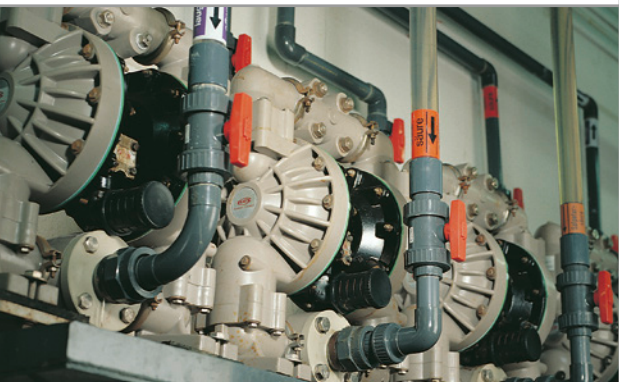

Die wichtigsten mediumsberührenden Materialien und ihre Beständigkeit	4
Druckluft-Membranpumpen Baugröße 3/8", Typ FDM 10	5
Druckluft-Membranpumpen Baugröße 1/2", Typ FDM 12	6 – 7
Druckluft-Membranpumpen Baugröße 1", Typ FDM 25	8 – 9
Druckluft-Membranpumpen Baugröße 1 1/2", Typ FDM 40	10 – 11
Druckluft-Membranpumpen Baugröße 2", Typ FDM 50	12 – 13
Druckluft-Membranpumpen Baugröße 3", Typ FDM 80	14
Hochdruck-Membranpumpen Baugröße 1", Typ FDMH 25	15
Zubehör	16 – 18
Das starke FLUX-Pumpenprogramm	19

Die wichtigsten mediumsberührenden Materialien und ihre Beständigkeit

Kunststoff

Polypropylen (PP)

Geeignet für aggressive Flüssigkeiten, Säuren und Laugen sowie für neutrale Flüssigkeiten.

Flüssigkeitsbeispiele: Ameisensäure, Ammoniak, Borsäure, Chromsäure (bis 10%), Düngelösungen, Essigsäure, Flusssäure (bis 70%), Fruchtsäuren, Kalilauge, Kupferchlorid, Milchsäure, Natronlauge, Phosphorsäure, Salzsäure, Schwefelsäure (bis 80%), destilliertes Wasser.

Polyvinylidenfluorid (PVDF)

Geeignet für aggressive, schwer brennbare Flüssigkeiten, Säuren, konzentrierte Säuren und Laugen sowie für neutrale Flüssigkeiten.

Flüssigkeitsbeispiele: Bromwasserstoff, Chromsäure, Chlorssäure, Flusssäure, Natriumhypochlorid, Salpetersäure (bis 75%), Schwefelsäure und alle unter PP genannten Flüssigkeiten (außer Natronlauge).

Acetal (AC)

Elektrisch leitfähiges Polyoxymethylen, gut geeignet für Lösungsmittel.

Flüssigkeitsbeispiele: Acetate, Aceton, chlorierte Kohlenwasserstoffe, Benzin, Cyclohexan, Kerosin, MEK, Toluol, Xylol.



Metall

Aluminium AlMg5 (AL)

Geeignet für neutrale, brennbare Flüssigkeiten.

Flüssigkeitsbeispiele: Alkohole, Benzin, Bohremulsion, Dieselöl, Glykole, Heizöl, Hydrauliköl, Lösungsmittel, Seife (flüssig), Wachs (flüssig), Wasser.



Edelstahl 1.4404 (S)

Flüssigkeitsbeispiele: Aceton, Alkohol, Ammoniak, Benzin, brennbare Lösungsmittel, Nitrolacke, Perchlorethylen, Trichlorethylen, Toluol, Kalilauge, Natronlauge, Phosphorsäure (bis 60%), Schwefelsäure (bis 7,5% und ab 96%), Fruchtsäfte, Milch, Speiseöl und alle unter Aluminium genannten Flüssigkeiten.



Grauguss (GG)

Gut geeignet für Lösungsmittel.

Flüssigkeitsbeispiele: Alle unter Aluminium genannten Flüssigkeiten und alkalische Flüssigkeiten wie Natronlauge und Kalilauge, Ammoniak, schwache Salzlösungen.



Einige Tipps zum Einsatz von FLUX Druckluft-Membranpumpen

Einsatztemperaturen

Werkstoff	Temperatur
Acetal (AC)	-10 bis +80 °C
Polypropylen (PP)	0 bis +65 °C
Polyvinylidenfluorid (PVDF)	-10 bis +90 °C
Aluminium (AL)*	-10 bis +100 °C
Edelstahl 1.4404 (S)*	-10 bis +100 °C
Grauguss (GG)*	-10 bis +100 °C
CR (Neopren)	-10 bis +80 °C
EPDM	0 bis +80 °C
NBR (Perbunan)	0 bis +80 °C
PTFE (Teflon)	+5 bis +100 °C
Santopren (PP-EPDM-Copolymer)	0 bis +100 °C

* Metalle sind für höhere Temperaturen geeignet, der Einsatzbereich der Pumpe wird jedoch durch die Membran- bzw. Dichtstoffe begrenzt.

Membranen

Mit zunehmender Hub-Frequenz wird die zu erwartende Lebensdauer der Membranen beeinträchtigt. Die idealen Einsatzbedingungen liegen zwischen 40% und 60% der max. Leistung.

Viskosität

Die in den Diagrammen dargestellten Leistungen sind auf Wasser bezogen. Erhöhte Viskosität vermindert die Fördermenge abhängig von der Baugröße der Pumpe. Grundsätzlich können FLUX Druckluft-Membranpumpen viskose Medien bis an die Grenze der Fließfähigkeit fördern. Entscheidend für den Einsatz und die Leistung sind jedoch noch weitere Parameter wie Klebwirkung, Fließverhalten und Molekülstruktur.

Fragen Sie unsere Fachberater.

Saughöhe

Bei Saughöhen über 2 – 3 m nimmt die Fördermenge um ca. 20% ab.



Abmessungen [mm]

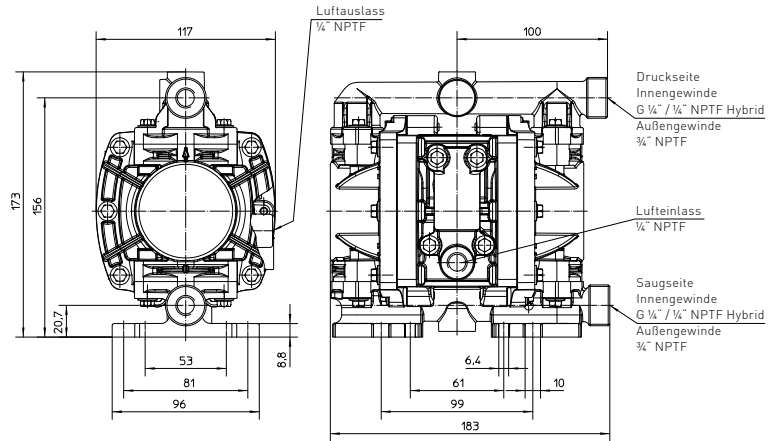

Technische Daten FDM 07

Fördermenge max.	20 l/min
Betriebsdruck max.	8,6 bar
Saughöhe max.*	9,5 m
Feststoffgröße max.	1,6 mm
Anschluss Saug- und Druckseite	
Innengewinde (Hybrid)	1/4" NPTF, G 1/4"
Außengewinde	3/4" NPTF
Anschluss Druckluft	
Einlass	1/4" NPTF
Auslass	1/4" NPTF

* abhängig von Pumpenausführung, Betriebsdruck und Medium

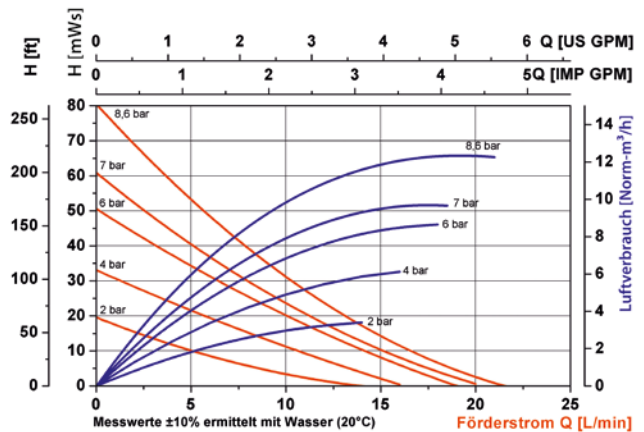

Messwerte ±10% ermittelt mit Wasser (20 °C)

Typ	Werkstoff Gehäuse	Membrane	Kugel	Sitz	Dichtung	Gewicht	Bestell-Nr.
FDM 07 PP/AA	Polypropylen	Santopren	Santopren	PP	EPDM	1,3 kg	10-M07 40 010
FDM 07 PP/TT	Polypropylen	PTFE	PTFE	PP	PTFE	1,3 kg	10-M07 40 100
FDM 07 AC/TT	Acetal leitfähig	PTFE	PTFE	AC	PTFE	1,6 kg	10-M07 50 000

Luftmotor-Gehäuse Polypropylen

Für den Einsatz im Ex-Bereich gemäß ATEX-Richtlinie 2014/34/EU.



FLUX Druckluft-Membranpumpe FDM 10 aus Kunststoff, 3/8"



Abmessungen [mm]

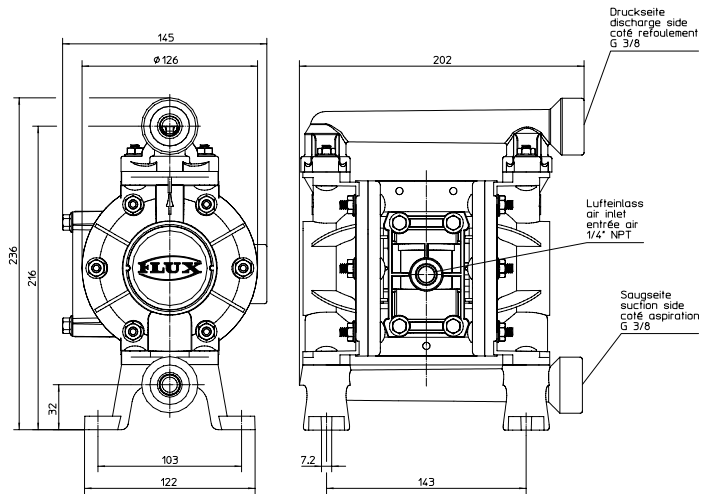

Technische Daten FDM 10

Fördermenge max.	40 l/min
Betriebsdruck max.	7 bar
Saughöhe max.*	7,6 m
Feststoffgröße max.	1,6 mm
Anschluss Pumpe	
Saugseite	G 3/8
Druckseite	G 3/8
Anschluss Druckluft	
Einlass	1/4" NPT
Auslass**	1/2" NPT

*Trockenansaugung bis 2,6 m, **mit Schalldämpfer

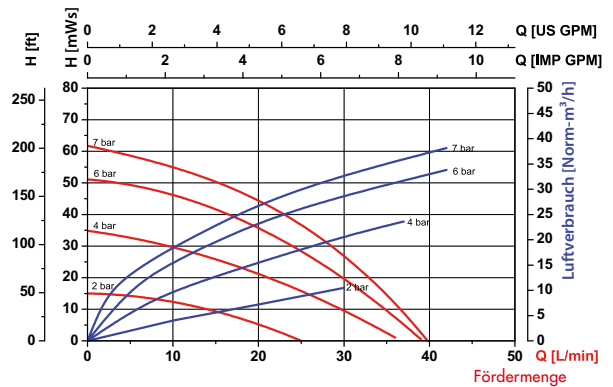

Messwerte $\pm 10\%$ ermittelt mit Wasser (20 °C)

Typ	Werkstoff Gehäuse	Membrane	Kugel	Sitz	Dichtung	Gewicht	Bestell-Nr.
FDM 10 PP/AA	Polypropylen	Santopren	Santopren	PP	EPDM	1,6 kg	10-M10 40 010
FDM 10 PP/TT	Polypropylen	PTFE	PTFE	PP	PTFE	1,6 kg	10-M10 40 110
 FDM 10 AC/TT	Acetal leitfähig	PTFE	PTFE	Acetal	PTFE	1,9 kg	10-M10 50 110
FDM 10 PVDF/TT	Polyvinylidenfluorid	PTFE	PTFE	PVDF	PTFE	2,1 kg	10-M10 60 110

Luftmotor-Gehäuse Polypropylen

Für den Einsatz im Ex-Bereich gemäß ATEX-Richtlinie 2014/34/EU.



FLUX Druckluft-Membranpumpe FDM 12 aus Kunststoff, 1/2"



Abmessungen [mm]

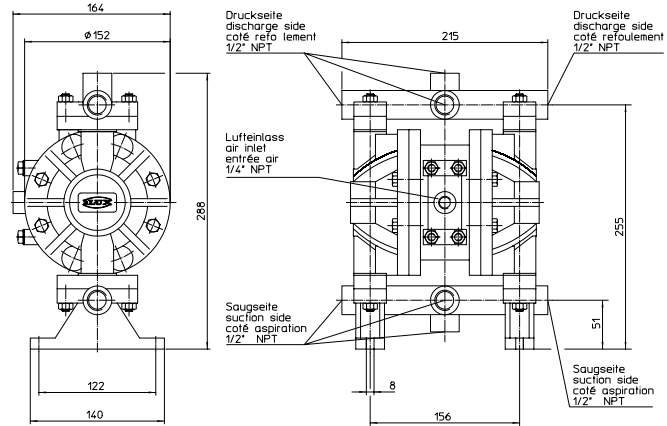

Technische Daten FDM 12

Fördermenge max.	50 l/min
Betriebsdruck max.	7 bar
Saughöhe max.*	7,6 m
Feststoffgröße max.	2,4 mm
Anschluss Pumpe	
Saugseite	1/2" NPT
Druckseite	1/2" NPT
Anschluss Druckluft	
Einlass	1/4" NPT
Auslass**	1/4" NPT

*Trockenansaugung bis 3 m, **mit Schalldämpfer

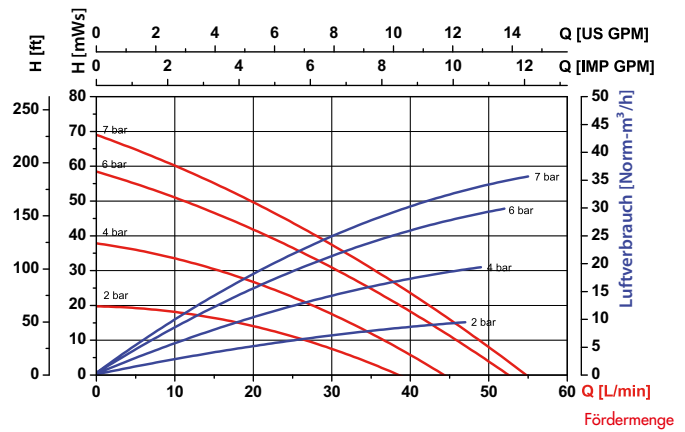

Messwerte ±10% ermittelt mit Wasser (20 °C)

Typ	Werkstoff Gehäuse	Membrane	Kugel	Sitz	Dichtung	Gewicht	Bestell-Nr.
FDM 12 PP/CC	Polypropylen	CR	CR	PP	NBR	3,4 kg	10-M12 40 010
FDM 12 PP/AA	Polypropylen	Santopren	Santopren	PP	EPDM	3,4 kg	10-M12 40 210
FDM 12 PP/TT	Polypropylen	PTFE	PTFE	PP	PTFE	3,4 kg	10-M12 40 110
FDM 12 PVDF/TT	Polyvinylidenfluorid	PTFE	PTFE	PVDF	PTFE	4,7 kg	10-M12 60 010
FDM 12 AC/TS	Acetal leitfähig	PTFE	Edelstahl	Edelstahl	FFKM	4,0 kg	10-M12 50 010



Luftmotor-Gehäuse Polypropylen

Für den Einsatz im Ex-Bereich gemäß ATEX-Richtlinie 2014/34/EU.



FLUX Druckluft-Membranpumpe FDM 12 aus Metall, 1/2"

Für den Einsatz im Ex-Bereich gemäß ATEX-Richtlinie 2014/34/EU.



FDM 12 AL



FDM 12 S

Maßzeichnung auf Anfrage

Technische Daten FDM 12

Fördermenge max.	55 l/min
Betriebsdruck max.	7 bar
Saughöhe max.*	7,6 m
Feststoffgröße max.	2,4 mm
Anschluss Pumpe	
Saugseite	1/2" NPT
Druckseite	1/2" NPT
Anschluss Druckluft	
Einlass	1/4" NPT
Auslass**	1/4" NPT

*Trockenansaugung bis 3 m, **mit Schalldämpfer

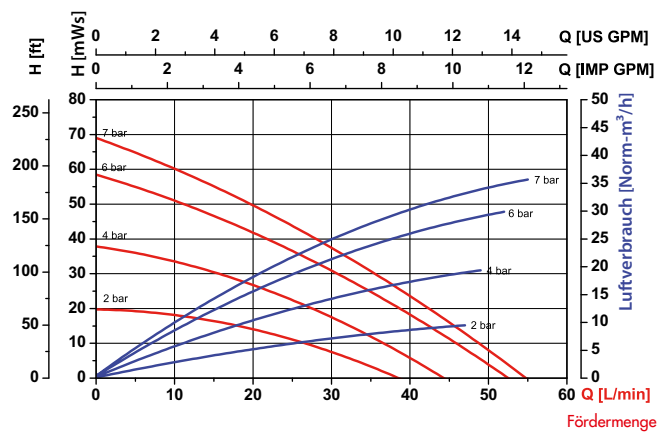

Messwerte ±10% ermittelt mit Wasser (20 °C)

Typ	Werkstoff Gehäuse	Membrane	Kugel	Sitz	Dichtung	Gewicht	Bestell-Nr.
FDM 12 AL/TT	Aluminium	PTFE	PTFE	AL	PTFE	3,8 kg	10-M12 10 100
FDM 12 AL/NN	Aluminium	NBR	NBR	AL	NBR	3,8 kg	10-M12 10 200
FDM 12 S/TT	Edelstahl	PTFE	PTFE	Edelstahl	PTFE	6,6 kg	10-M12 20 000

Luftmotor-Gehäuse Polypropylen

FLUX Druckluft-Membranpumpe FDM 25 aus Kunststoff, 1"



Abmessungen [mm]

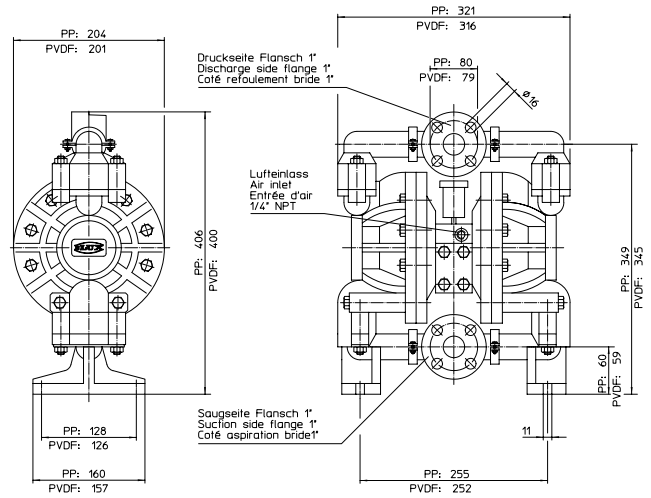

Technische Daten FDM 25

Fördermenge max.	178 l/min
Betriebsdruck max.	8 bar
Saughöhe max.*	7,6 m
Feststoffgröße max.	3,2 mm
Anschluss Pumpe	
Saugseite***	Flansch 1"
Druckseite***	Flansch 1"
Anschluss Druckluft	
Einlass	1/4" NPT
Auslass**	3/8" NPT

*Trockenansaugung bis 4,5 m, **mit Schalldämpfer
***Anschlussmaße für DN 25, PN 6 geeignet

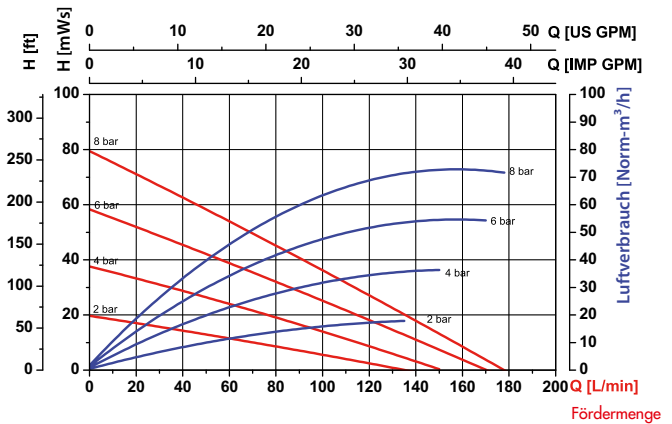

Messwerte ±10% ermittelt mit Wasser (20 °C)

Typ	Werkstoff Gehäuse	Membrane	Kugel	Sitz	Dichtung	Gewicht	Bestell-Nr.
FDM 25 PP/AA	Polypropylen	Santopren	Santopren	PP	EPDM	9,2 kg	10-M25 40 010
FDM 25 PP/TT	Polypropylen	PTFE	PTFE	PP	PTFE	9,2 kg	10-M25 40 100
FDM 25 PVDF/TT	Polyvinylidenfluorid	PTFE	PTFE	PVDF	PTFE	13,0 kg	10-M25 60 000

Luftmotor-Gehäuse Aluminium

FLUX Druckluft-Membranpumpe FDM 25 aus Metall, 1"

Für den Einsatz im Ex-Bereich gemäß ATEX-Richtlinie 2014/34/EU.



Abmessungen [mm]

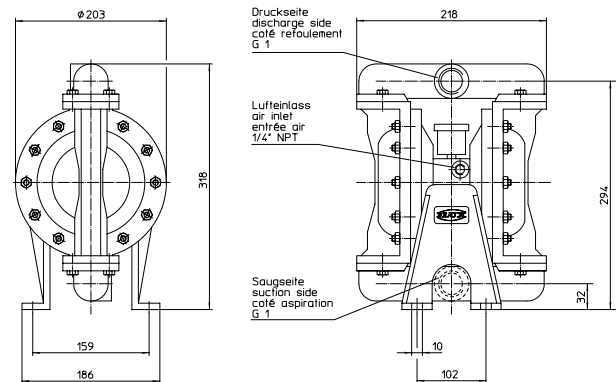

Technische Daten FDM 25

Fördermenge max.	133 l/min
Betriebsdruck max.	8 bar
Saughöhe max. *	7,6 m
Feststoffgröße max.	3,2 mm
Anschluss Pumpe	
Saugseite	G 1
Druckseite	G 1
Anschluss Druckluft	
Einlass	1/4" NPT
Auslass**	3/8" NPT

*Trockenansaugung bis 6,0 m, **mit Schalldämpfer

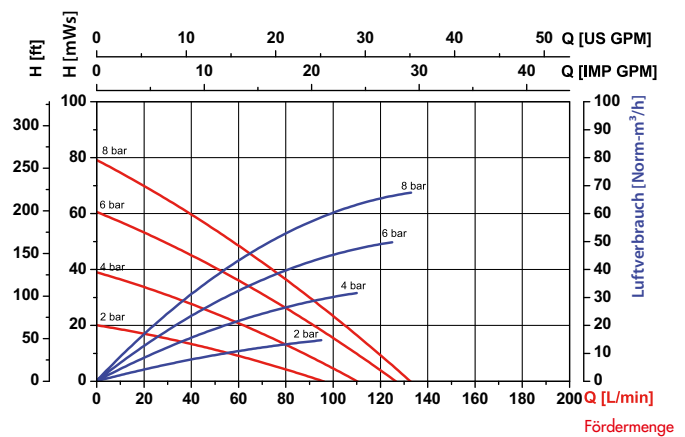

Messwerte $\pm 10\%$ ermittelt mit Wasser (20 °C)

Typ	Werkstoff Gehäuse	Membrane	Kugel	Sitz	Dichtung	Gewicht	Bestell-Nr.
FDM 25 AL/NN	Aluminium	NBR	NBR	AL	NBR	8,6 kg	10-M25 10 000
FDM 25 AL/TT	Aluminium	PTFE	PTFE	AL	PTFE	8,6 kg	10-M25 10 100
FDM 25 S/TT	Edelstahl	PTFE	PTFE	Edelstahl	PTFE	14,0 kg	10-M25 20 100

Luftmotor-Gehäuse Aluminium

Für den Einsatz im Ex-Bereich gemäß ATEX-Richtlinie 2014/34/EU.



Abbildung ähnlich

Maßzeichnungen auf Anfrage.

Technische Daten FDMH 25

Fördermenge max.	85 l/min
Förderdruck max.	20 bar
Betriebsdruck max.	7 bar
Druckübersetzung	3 : 1
Feststoffgröße max.	3,2 mm
Anschluss Pumpe	
Saugseite	G 1
Druckseite	G 1
Anschluss Druckluft	
Einlass	3/8" NPT
Auslass*	3/8" NPT

*mit Schalldämpfer

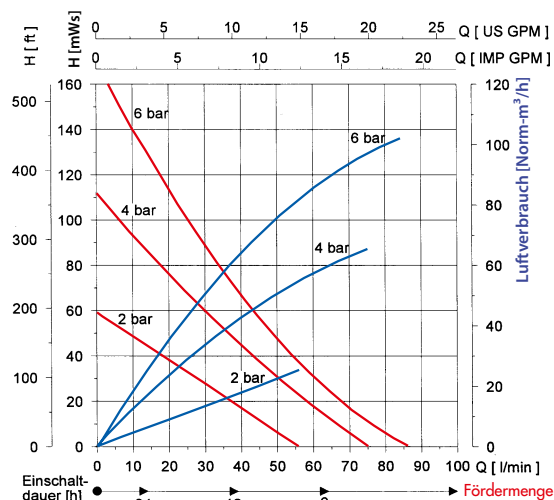

Messwerte ±10% ermittelt mit Wasser (20 °C)

Typ	Werkstoff Gehäuse	Membrane	Kugel	Sitz	Dichtung	Gewicht	Bestell-Nr.
FDMH 25 S/TS	Edelstahl	PTFE	Edelstahl	Edelstahl	PTFE	43,0 kg	10-M25 20 200

Luftmotor-Gehäuse Aluminium

Einsatzbereiche

- Farbumwälzung und Beschichtungstechnik
- Förderung von Medien mit hoher Viskosität durch lange Rohrleitungen und dabei entstehenden hohen Druckverlust
- Filterpressen
- Hochviskose und zähe Substanzen

FLUX Druckluft-Membranpumpe FDM 40 aus Kunststoff, 1 1/2"



Abmessungen [mm]

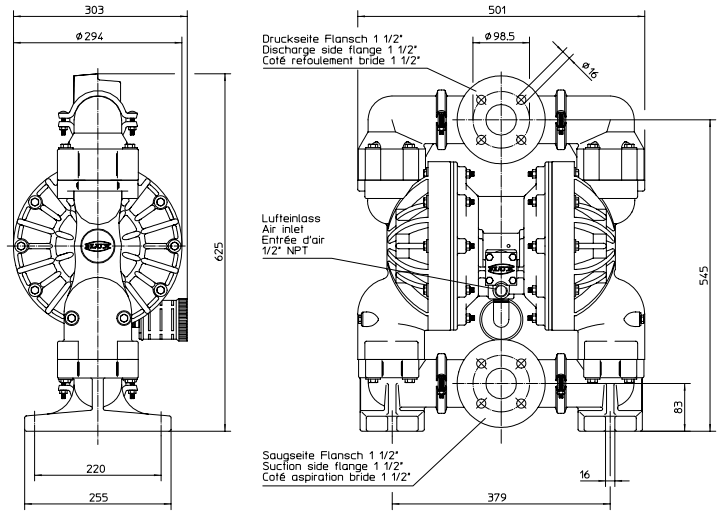

Technische Daten FDM 40

Fördermenge max.	380 l/min
Betriebsdruck max.	8 bar
Saughöhe max.*	7,6 m
Feststoffgröße max.	6,4 mm
Anschluss Pumpe	
Saugseite***	Flansch 1 1/2"
Druckseite***	Flansch 1 1/2"
Anschluss Druckluft	
Einlass	1/2" NPT
Auslass**	3/4" NPT

*Trockenansaugung bis 4,2 m, **mit Schalldämpfer
***Anschlussmaße für DN 40, PN 6 geeignet

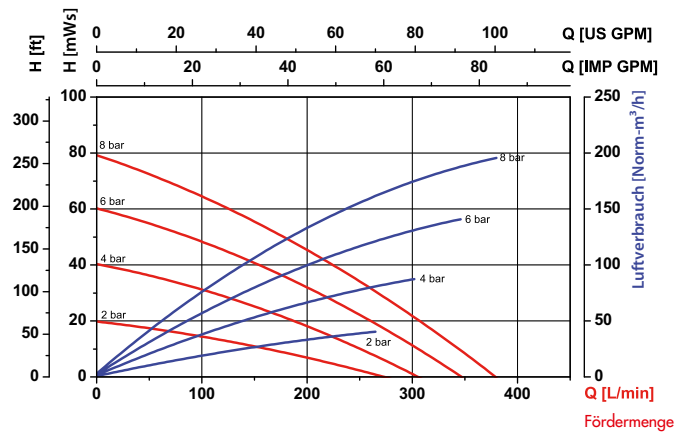

Messwerte ±10% ermittelt mit Wasser (20 °C)

Typ	Werkstoff Gehäuse	Membrane	Kugel	Sitz	Dichtung	Gewicht	Bestell-Nr.
FDM 40 PP/AA	Polypropylen	Santopren	Santopren	PP	EPDM	28,1 kg	10-M40 40 010
FDM 40 PP/TT	Polypropylen	PTFE	PTFE	PP	PTFE	28,1 kg	10-M40 40 100
FDM 40 PVDF/TT	Polyvinylidenfluorid	PTFE	PTFE	PVDF	PTFE	41,7 kg	10-M40 60 000

Luftmotor-Gehäuse Aluminium

Für den Einsatz im Ex-Bereich gemäß ATEX-Richtlinie 2014/34/EU.



Abbildung ähnlich

Maßzeichnungen auf Anfrage.

Technische Daten FDM 40

Fördermenge max.	340 l/min
Betriebsdruck max.	8 bar
Saughöhe max. *	7,6 m
Feststoffgröße max.	6,4 mm
Anschluss Pumpe	
Saugseite	G 1 1/2
Druckseite	G 1 1/2
Anschluss Druckluft	
Einlass	1/2" NPT
Auslass**	3/4" NPT

*Trockenansaugung bis 6,0 m, **mit Schalldämpfer

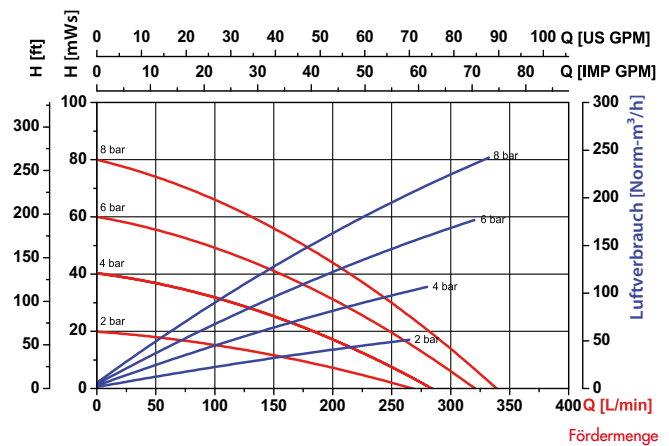

Messwerte ±10% ermittelt mit Wasser (20 °C)

Typ	Werkstoff Gehäuse	Membrane	Kugel	Sitz	Dichtung	Gewicht	Bestell-Nr.
FDM 40 AL/NN	Aluminium	NBR	NBR	AL	NBR	23,4 kg	10-M40 10 000
FDM 40 AL/TT	Aluminium	PTFE	PTFE	AL	PTFE	23,4 kg	10-M40 10 100
FDM 40 S/TT	Edelstahl	PTFE	PTFE	Edelstahl	PTFE	38,3 kg	10-M40 20 100
FDM 40 GG/NN	Grauguss	NBR	NBR	PP	NBR	36,1 kg	10-M40 30 000

Luftmotor-Gehäuse Aluminium

FLUX Druckluft-Membranpumpe FDM 50 aus Kunststoff, 2"



Abmessungen [mm]

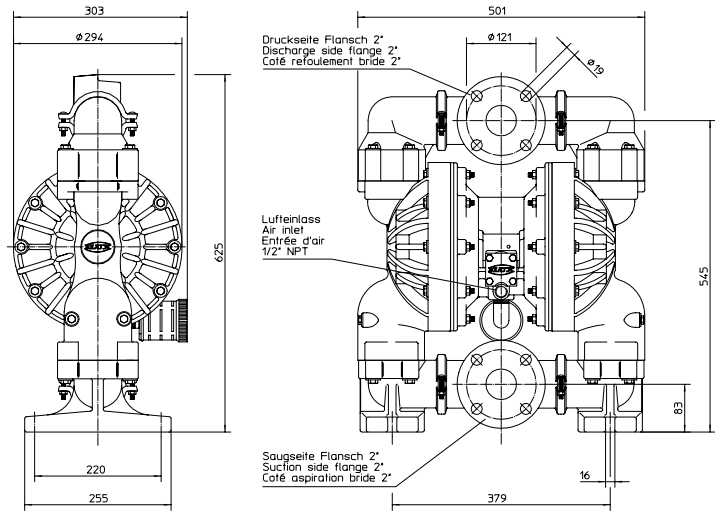

Technische Daten FDM 50

Fördermenge max.	540 l/min
Betriebsdruck max.	8 bar
Saughöhe max.*	7,6 m
Feststoffgröße max.	6,4 mm
Anschluss Pumpe	
Saugseite***	Flansch 2"
Druckseite***	Flansch 2"
Anschluss Druckluft	
Einlass	1/2" NPT
Auslass**	3/4" NPT

*Trockenansaugung bis 4,0 m, **mit Schalldämpfer
*** Anschlussmaße für DN 50, PN 6 geeignet

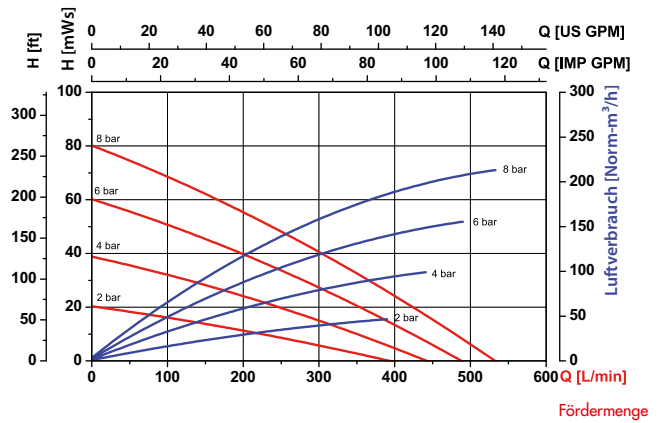

Typ	Werkstoff Gehäuse	Membrane	Kugel	Sitz	Dichtung	Gewicht	Bestell-Nr.
FDM 50 PP/AA	Polypropylen	Santopren	Santopren	PP	EPDM	28,1 kg	10-M50 40 010
FDM 50 PP/TT	Polypropylen	PTFE	PTFE	PP	PTFE	28,1 kg	10-M50 40 100
FDM 50 PVDF/TT	Polyvinylidenfluorid	PTFE	PTFE	PVDF	PTFE	41,7 kg	10-M50 60 000

Luftmotor-Gehäuse Aluminium

Für den Einsatz im Ex-Bereich gemäß ATEX-Richtlinie 2014/34/EU.



Abbildung ähnlich

Maßzeichnungen auf Anfrage.

Technische Daten FDM 50

Fördermenge max.	650 l/min
Betriebsdruck max.	8 bar
Saughöhe max. *	7,6 m
Feststoffgröße max.	6,4 mm
Anschluss Pumpe	
Saugseite	G 2
Druckseite	G 2
Anschluss Druckluft	
Einlass	3/4" NPT
Auslass**	1 1/2" NPT

*Trockenansaugung bis 4,2 m, **mit Schalldämpfer

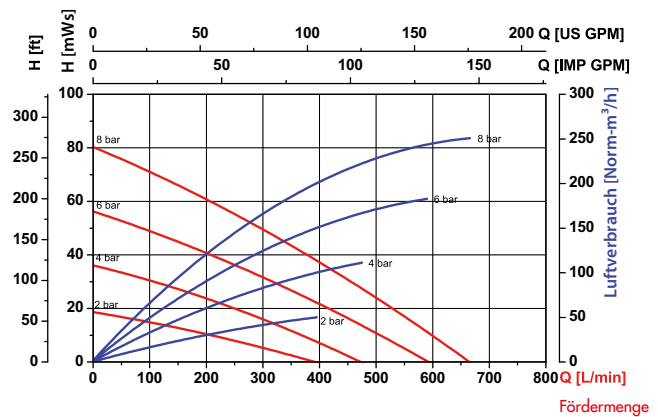

Messwerte ±10% ermittelt mit Wasser (20 °C)

Typ	Werkstoff Gehäuse	Membrane	Kugel	Sitz	Dichtung	Gewicht	Bestell-Nr.
FDM 50 AL/NN	Aluminium	NBR	NBR	NBR	-	41,5 kg	10-M50 10 200
FDM 50 AL/TT	Aluminium	PTFE	PTFE	PVDF	PTFE	41,5 kg	10-M50 10 300
FDM 50 S/TT	Edelstahl	PTFE	PTFE	PVDF	PTFE	68,0 kg	10-M50 20 300
FDM 50 GG/TT	Grauguss	PTFE	PTFE	PVDF	PTFE	66,9 kg	10-M50 30 300

Luftmotor-Gehäuse Aluminium

FLUX Druckluft-Membranpumpe FDM 50 mit Klappventil auf Anfrage

FLUX Druckluft-Membranpumpe FDM 80 aus Metall, 3"

Für den Einsatz im Ex-Bereich gemäß ATEX-Richtlinie 2014/34/EU.



Abbildung ähnlich

Maßzeichnungen auf Anfrage.

Technische Daten FDM 80

Fördermenge max.	1.040 l/min
Betriebsdruck max.	8 bar
Saughöhe max.*	7,3 m
Feststoffgröße max.	9,5 mm
Anschluss Pumpe	
Saugseite	G 3
Druckseite	G 3
Anschluss Druckluft	
Einlass	¾" NPT
Auslass**	1½" NPT

*Trockenansaugung bis 4,2 m, **mit Schalldämpfer

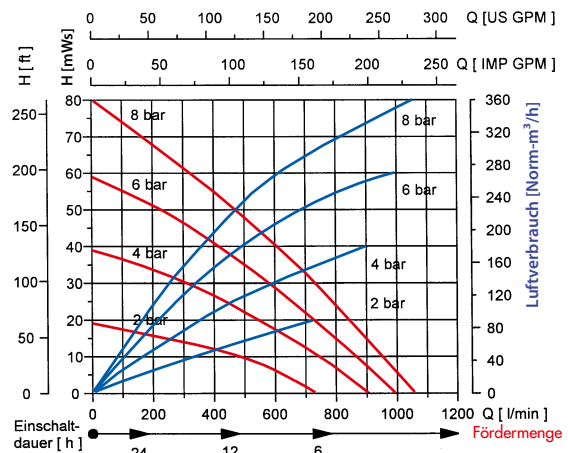

Messwerte ±10% ermittelt mit Wasser (20 °C)

Typ	Werkstoff Gehäuse	Membrane	Kugel	Sitz	Dichtung	Gewicht	Bestell-Nr.
FDM 80 AL/NN	Aluminium	NBR	NBR	NBR	-	58,8 kg	10-M80 10 000
FDM 80 AL/TT	Aluminium	PTFE	PTFE	Edelstahl	PTFE	58,8 kg	10-M80 10 100
FDM 80 S/TT	Edelstahl	PTFE	PTFE	Edelstahl	PTFE	103,8 kg	10-M80 20 100
FDM 80 GG/TT	Grauguss	PTFE	PTFE	Edelstahl	PTFE	100,3 kg	10-M80 30 100

Luftmotor-Gehäuse Aluminium

Schlauchnippel



Pumpe	Material	Bezeichnung	Verwendung	Bestell-Nr.
FDM 10	PVC	DN 15 – G 3/8" A	Zum direkten Anschluss an die Pumpe	10-959 05 232
	MS	DN 13 – G 3/8" A		10-959 05 231
FDM 12	PP	DN 13 – G 1/2 A	Zum direkten Anschluss an die Pumpe	10-959 05 183
	MS	DN 13 – G 1/2 A		10-959 05 017
	1.4571	DN 13 – G 1/2 A		10-959 05 249
FDM 25	MS	DN 19 – G 1 A	Zum direkten Anschluss an die Pumpe	10-959 05 161
	MS	DN 25 – G 1 A		10-959 05 052
	1.4571	DN 19 – G 1 A		10-959 05 191
	1.4571	DN 25 – G 1 A		10-959 05 190
	PP	DN 25 – G 1 A		10-959 05 192

Reduziernippel



FDM 10	PP	G 1 A – G 3/8 A	Verbindung zwischen Pumpe und Schlauchanschluss	10-959 06 159
	PVDF	G 1 A – G 3/8 A		10-959 06 169
FDM 12	PP	G 1 1/4 A – 1/2 NPT	Verbindung zwischen Pumpe und Schlauchanschluss	10-959 06 078
	PVDF	G 1 1/4 A – 1/2 NPT		10-959 06 077
	1.4571	G 1 1/4 A – 1/2 NPT		10-959 06 079

Reduziernippel



FDM 25	MS	G 1 A – G 1 1/4 A (kurz, l = 45 mm für Druckstutzen)	Verbindung zwischen Pumpe und Schlauchanschluss	10-959 06 080
	MS	G 1 A – G 1 1/4 A (lang, l = 100 mm für Saugstutzen)		10-959 06 082
	1.4571	G 1 A – G 1 1/4 A (kurz, l = 45 mm für Druckstutzen)	Verbindung zwischen Pumpe und Schlauchanschluss	10-959 06 081
	1.4571	G 1 A – G 1 1/4 A (lang, l = 100 mm für Saugstutzen)		10-959 06 083

Doppelnippel



FDM 40	MS	G 1 1/2 A – G 1 1/2 A	Verbindung zwischen Pumpe und Schlauchanschluss	10-001 18 051
	1.4436	G 1 1/2 A – G 1 1/2 A		10-001 18 003
FDM 50	MS	G 2 A – G 2 A	Verbindung zwischen Pumpe und Schlauchanschluss	10-959 06 098
	1.4436	G 2 A – G 2 A		10-959 06 099

Schlauchanschlüsse

Schlauchstecker mit Überwurfmutter und Dichtung

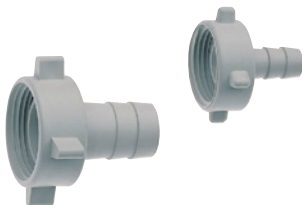

FDM 10	PP	DN 13	Nur in Verbindung mit Reduziernippel 10-959 06 159 verwendbar	10-959 04 073
	PP	DN 19		10-959 04 074
	PVDF	DN 13	Nur in Verbindung mit Reduziernippel 10-959 06 169 verwendbar	10-959 04 177
	PVDF	DN 19		10-959 04 178
FDM 12	PP	DN 13	Nur in Verbindung mit Reduziernippel 10-959 06 078 verwendbar	10-959 04 081
	PP	DN 19		10-959 04 053
	PP	DN 25		10-959 04 052
	PP	DN 32		10-959 04 054
FDM 12	PVDF	DN 13	Nur in Verbindung mit Reduziernippel 10-959 06 077 verwendbar	10-959 04 082
	PVDF	DN 19		10-959 04 101
	PVDF	DN 25		10-959 04 102
	PVDF	DN 32		10-959 04 103
FDM 12	1.4571	DN 19	Nur in Verbindung mit Reduziernippel 10-959 06 079 verwendbar	10-959 04 116
	1.4571	DN 25		10-959 04 117
	1.4571	DN 32		10-959 04 118

Zubehör

Schlauchanschlüsse

Schlauchstecker mit Überwurfmutter G 1¼ und Dichtung

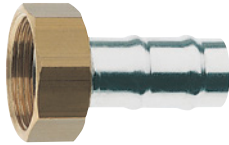

Pumpe	Material	Bezeichnung	Verwendung	Bestell-Nr.
FDM 25	PP	DN 13	Nur in Verbindung mit Flansch (PP) verwendbar	10-959 04 081
	PP	DN 19		10-959 04 053
	PP	DN 25		10-959 04 052
	PP	DN 32		10-959 04 054
FDM 25	PVDF	DN 13	Nur in Verbindung mit Flansch (PVDF) verwendbar	10-959 04 082
	PVDF	DN 19		10-959 04 101
	PVDF	DN 25		10-959 04 102
	PVDF	DN 32		10-959 04 103
FDM 25	AL	DN 25	Nur in Verbindung mit Reduziernippel (MS) verwendbar	10-959 04 119
	AL	DN 32		10-959 04 120
FDM 25	1.4571	DN 19	Nur in Verbindung mit Reduziernippel (1.4571) verwendbar	10-959 04 116
	1.4571	DN 25		10-959 04 117
	1.4571	DN 32		10-959 04 118

Schlauchanschlüsse

Schlauchstecker mit Überwurfmutter G 1½ und Dichtung

FDM 40	AL	DN 25	Nur in Verbindung mit Doppelnippel verwendbar	10-959 04 005
	AL	DN 32		10-959 04 006
	AL	DN 38		10-959 04 001
FDM 40	1.4571	DN 25	Nur in Verbindung mit Doppelnippel verwendbar	10-959 04 002
	1.4571	DN 32		10-959 04 003
	1.4571	DN 38		10-959 04 004

Schlauchanschlüsse

Schlauchstecker mit Überwurfmutter G 2 und Dichtung



FDM 50	PP	DN 32	Nur in Verbindung mit Flansch (PP) verwendbar	10-959 04 010
	PP	DN 38		10-959 04 011
	PP	DN 50		10-959 04 012
FDM 50	PVDF	DN 32	Nur in Verbindung mit Flansch (PVDF) verwendbar	10-959 04 084
	PVDF	DN 38		10-959 04 085
	PVDF	DN 50		10-959 04 086
FDM 50	AL	DN 50	Nur in Verbindung mit Doppelnippel verwendbar	10-959 04 008
	1.4571	DN 32		10-959 04 059
	1.4571	DN 38		10-959 04 060
	1.4571	DN 50		10-959 04 009

Flansche*
komplett mit Dichtung und 4 Schrauben



*Abmessung nach ASA 150 lbs (Norm der Pumpenflansche)

FDM 25	PP	mit G 1¼ A	Verbindung zwischen Pumpe und Schlauchanschluss	10-947 14 059
	PVDF	mit G 1¼ A		10-947 14 060
FDM 40	PP	mit G 2 A	Verbindung zwischen Pumpe und Schlauchanschluss	10-947 14 061
	PVDF	mit G 2 A		10-947 14 062
FDM 50	PP	mit G 2 A	Verbindung zwischen Pumpe und Schlauchanschluss	10-947 14 063
	PVDF	mit G 2 A		10-947 14 064

Massekabel komplett mit Federclip

dient als elektrisch leitende Verbindung zwischen der Pumpe und dem Behälter, als Erdung und zum Potentialausgleich



Länge	Verwendung	Bestell-Nr.
2 m	FDM 10 – FDM 80	10-931 90 008
3 m	FDM 10 – FDM 80	10-931 90 013
2 m	FDM 10 – FDM 80 (verstärkte Ausführung)	10-931 90 015
2 m	FDM 10 – FDM 80 (mit Klammer aus Edelstahl)	10-931 90 018

Filterregler



Pumpe	Bezeichnung	Bestell-Nr.
FDM 07 - FDM 25	G ¼	10-001 10 111
FDM 07 - FDM 25, Ex-Ausführung	G ¼	10-001 10 114
FDM 40 - FDM 80	G ½	10-001 10 110
FDM 40 - FDM 80, Ex-Ausführung	G ½	10-001 10 117



Saugrohre für FDM 10, FDM 12 und FDM 25
Edelstahl 1.4571,
Ø 28 mm x 1,5 mm, unten
mit Gewindeanschluss G ¾

Saugrohre für FDM 10, FDM 12 und FDM 25
Polypropylen,
Ø 25 mm x 3 mm, unten mit
Gewindeanschluss G ¾ A

Saugrohre in anderen
Ausführungen auf Anfrage.

Ausführung	Längen	Bestell-Nr.
oben mit Schlauchtülle DN 25	700 mm	10-959 18 000
	1.000 mm	10-959 18 001
oben mit Gewindeanschluss G 1 A	700 mm	10-959 18 002
	1.000 mm	10-959 18 003
oben mit Gewindeanschluss G 1 ¼ A	700 mm	10-959 18 004
	1.000 mm	10-959 18 005

Ausführung	Längen	Bestell-Nr.
oben mit Schlauchtülle DN 25	700 mm	10-959 18 008
	1.000 mm	10-959 18 009
oben mit Gewindeanschluss G 1 A	700 mm	10-959 18 010
	1.000 mm	10-959 18 011
oben mit Gewindeanschluss G 1 ¼ A	700 mm	10-959 18 012
	1.000 mm	10-959 18 013

Fußsiebe für Saugrohre



Material	Bezeichnung	Verwendung	Bestell-Nr.
1.4301	Ø 32 mm, G ¾ A	für Saugrohr S Ø 28 mm	10-001 10 325
PP	Ø 34 mm, G ¾	für Saugrohr PP Ø 25 mm	10-001 10 324

Luftanschlüsse



Pumpe	Bezeichnung	Verwendung	Bestell-Nr.
FDM 10 FDM 12 FDM 25	Luftanschluss, gerade, MS einers. ¼" NPT, anderer. G ¼ A	Verbindung zwischen Pumpe und Druckregler bzw. Wartungseinheit	10-959 06 088
FDM 40 FDM 50 PP/PVDF	Luftanschluss, gerade, MS einers. ½" NPT, anderer. G ½ A		10-959 06 086
FDM 50 AL/S/GG FDM 80 AL/S/GG	Luftanschluss, mit Bogen, 90° MS, einers. ¾" NPT, anderer. G ½ A		10-959 06 138

Schlauchkupplungen



Pumpe	Bezeichnung	Bestell-Nr.
FDM 10 FDM 12 FDM 25	Selbstschließende Schlauchkupplung MS bestehend aus Gewindestecknippel und Kupplung DN 10 – G ¼ A	10-959 13 108
FDM 40/50/80	DN 13 – G ½ A	10-959 13 109

Druckluftschlauch

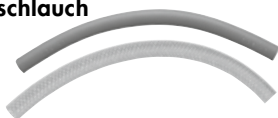

Nennweite	Bezeichnung/Anwendung	Bestell-Nr.
DN 10	elektrisch leitfähig, Farbe blau, Außen-Ø 17 mm	10-001 10 098
DN 13	PVC, Außen-Ø 20 mm	10-001 10 008

Schlauchschellen



Bezeichnung/Anwendung	Spannbereich	Bestell-Nr.
Schlauchschelle (schraubbar) aus Stahl (chromglanzverzinkt)	10 – 17 mm	10-959 13 120
Schlauchschelle (schraubbar) aus Edelstahl	16 – 27 mm	10-959 13 165



Mehr als nur Pumpen

Der Name FLUX gilt heute weltweit als Markenzeichen für Spitzenstandards in der Pumpentechnologie. Dabei begann alles 1950 mit der Erfindung der ersten elektrischen Fasspumpe. Heute verfügt FLUX über ein umfangreiches, individuell konfigurierbares Produktspektrum. Eingesetzt werden FLUX Pumpen zum Beispiel in der chemischen und pharmazeutischen Industrie, im Maschinen- und Anlagenbau sowie in Unternehmen der Galvanotechnik, der Abwasseraufbereitung und der Lebensmittelbranche.

Ob als Einzel- oder Systemlösung – FLUX Qualität bedeutet hohe Langlebigkeit, hervorragende Wirtschaftlichkeit und ein Höchstmaß an Sicherheit.

Neben der exzellenten FLUX Produktqualität und Zuverlässigkeit schätzen unsere Kunden die ausgezeichnete Fachkompetenz und ausgesprochene Kundenorientierung unserer Mitarbeiter.

Die FLUX-GERÄTE GMBH liefert heutzutage Pumpen in nahezu 100 Länder dieser Welt.