

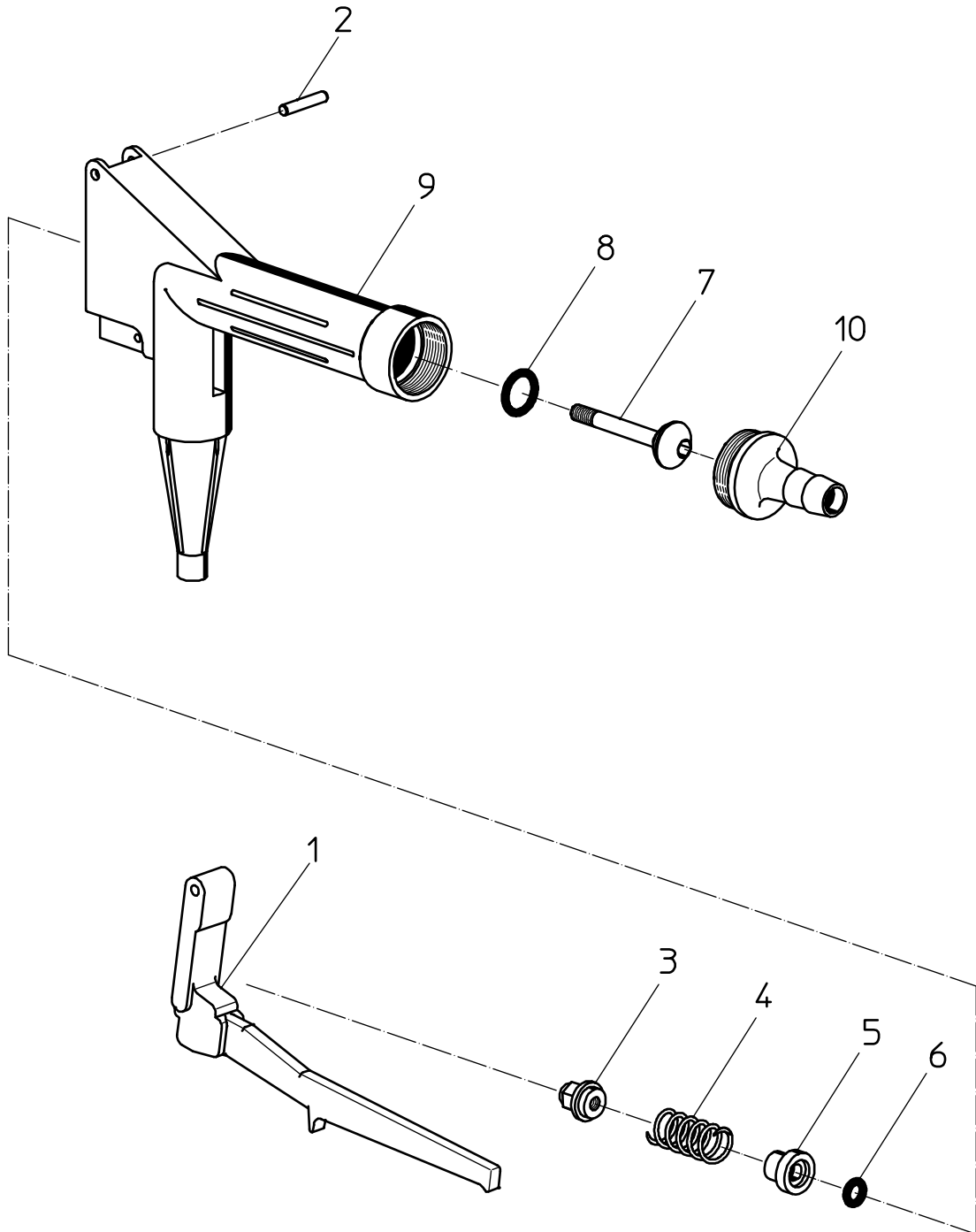

Hebeldruckfüller PP  
Lever Tap PP  
Robinet de remplissage PP





Ersatzteilliste / Spare parts list / Liste de pièces de rechange  
Hebeldruckfüller / Lever Tap / Robinet de remplissage

HDF- PP

Pos. Nr. Item Rep.	Stück/ Gerät Qty./ Unit Qté/ Unité	Beschreibung	Bestell-Nr. Part No. Référence	Description	Désignation
		<b>Ausführung nach Ersatzteildarstellung 001 13 012 - 07/2014</b>		<b>Version according to exploded view 001 13 012 - 07/2014</b>	<b>Exécution suivant vue éclatée 001 13 012 - 07/2014</b>
1	1	Handhebel	001 13 003	Lever	Levier
2	1	Zylinderstift	914 72 002	Cylindrical pin	Goupille cylindrique
3	1	Hutmutter	906 80 002	Cap nut	Ecrou borgne
4	1	Druckfeder	926 57 000	Pressure spring	Ressort de pression
5	1	Führungshülse	001 12 141	Guide sleeve	Douille de guidage
6	1	O-Ring Ø 6 x 2,5 (FKM)	925 15 004	O-ring Ø 6 x 2,5 (FKM)	Joint torique Ø 6 x 2,5 (FKM)
7	1	Ventilstange mit Pos. 8	001 13 088	Valve stem c/w item 8	Tige de soupape complète avec rep. 8
8	1	O-Ring Ø 13 x 2,5 (FKM)	925 25 008	O-ring Ø 13 x 2,5 (FKM)	Joint torique Ø 13 x 2,5 (FKM)
9	1	Gehäuse kpl. mit Tülle Ø 8	001 13 010	Tap housing c/w outlet nozzle Ø 8	Carter de pistolet complet avec sortie conique Ø 8
		Gehäuse kpl. mit Tülle Ø 15	001 13 090	Tap housing c/w outlet nozzle Ø 15	Carter de pistolet complet avec sortie conique Ø 15
10	1	Schlauchstecker DN 13	959 05 031	Hose connector DN 13	Embout cannelé DN 13
		Schlauchstecker DN 19	959 05 033	Hose connector DN 19	Embout cannelé DN 19
		Schlauchstecker DN 25	959 05 034	Hose connector DN 25	Embout cannelé DN 25
		Dichtpaste PTFE / kg	953 04 001	Sealing paste PTFE / kg	Pâte d'étanchéité en PTFE / kg

**Achtung! Immer vollständige Bestellbezeichnung, Bestellnummer und Stückzahl der gewünschten Teile angeben.**

**Attention! Please always give full description, part-no. and quantity of parts required.**

**Attention: Veuillez toujours indiquer la désignation cpl., la référence et la quantité des pièces.**