

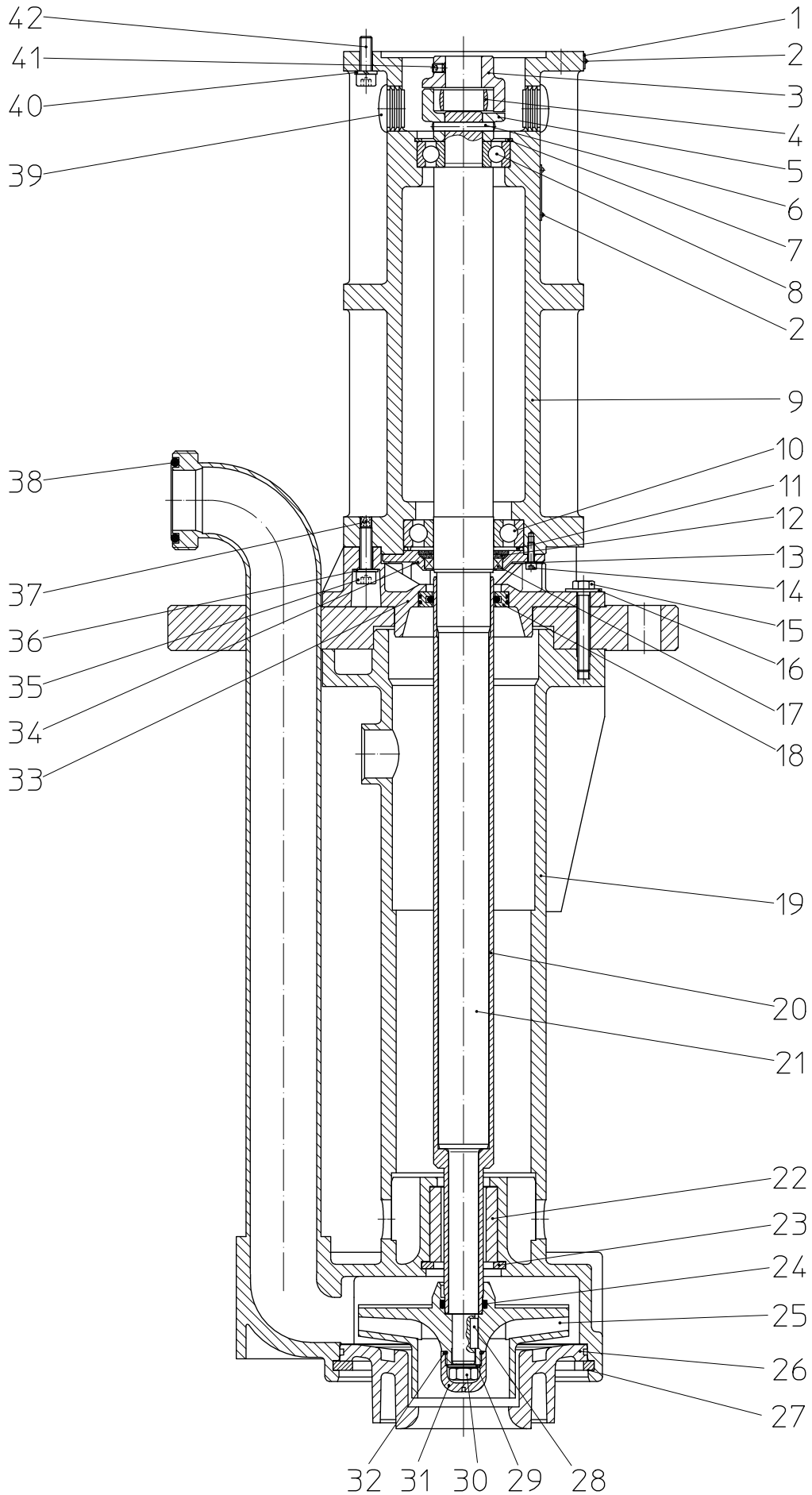

Tauchkreiselpumpe F 726 PP1-.../185
Centrifugal Immersion Pump F 726 PVDF1-.../185
Pompe centrifuge verticale



Format: A4

Pos. Nr. Rep.	Stück/ Gerät Qty./ Unit Qté./ Unité	Bestellbezeichnung	Bestell-Nr. / Part No. / Référence		Description	Désignation
			PP	PVDF		
		Ausführung nach Ersatzteildarstellung Nr. 726 80 005 – 03/2025			Version acc. to exploded view no. 726 80 005 – 03/2025	Version selon vue d'explosion no. 726 80 005 – 03/2025
1	1	Richtungspfeil	10-950 60 001	10-950 60 001	Direction of rotation arrow	Flèche de direction de rotation
2	6	Kerbnagel	10-916 10 001	10-916 10 001	Notched nail	Clou à encoches
3	1	Kupplungshälfte für FLUX-Motor	10-620 14 002	10-620 14 002	Coupling for FLUX motor	Accouplement pour moteur FLUX
4	1	Kupplungseinsatz	10-620 14 004	10-620 14 004	Coupling insert	Pièce d'accouplement
5	1	Kupplungshälfte (Pumpenseite)	10-726 45 019	10-726 45 019	Coupling (pump side)	Accouplement (côté corps de pompe)
6	1	Kerbstift Ø 6 x 40	10-914 94 000	10-914 94 000	Grooved pin Ø 6 x 40	Goupille cannelée Ø 6 x 40
7	1	Sicherungsring	10-918 82 001	10-918 82 001	Circlip	Circlip
8	1	Rillenkugellager	10-923 10 004	10-923 10 004	Ball bearing	Roulement à billes
9	1	Lagerträger	10-725 41 011	10-725 41 011	Bearing bracket	Support de palier
10	1	Rillenkugellager	10-923 60 000	10-923 60 000	Ball bearing	Roulement à billes
11	1	Kugellagerausgleichscheibe	10-926 96 000	10-926 96 000	Ball bearing alignment disc	Disque d'alignement des roulements à billes
12		WDR-Fett	10-952 00 006	10-952 00 006	Grease for shaft seals	Graisse spéciale pour joints à lèvres
13	4	Federring	10-909 65 002	10-909 65 002	Spring washer	Rondelle élastique
14	4	Zylinderschraube M 4 x 14	10-900 65 013	10-900 65 013	Cylindrical screw M 4 x 14	Vis cylindrique M 4 x 14
15	4	Sechskantschraube M 8 x 55	10-900 91 020	10-900 91 020	Hexagonal screw M 8 x 55	Vis hexagonale M 8 x 55
16	4	Scheibe	10-908 08 011	10-908 08 011	Washer	Rondelle
17	1	WDR 40 x 52 x 7 (FKM)	10-925 71 002	10-925 71 002	Shaft seal 40 x 52 x 7 (FKM)	Joint à lèvres 40 x 52 x 7 (FKM)
18	1	Prelonring 40 x 60 x 10 (PTFE-Kohle / Glas)	10-925 79 031	10-925 79 031	Seal kit (40 x 60 x 10) (PTFE-carbon/fibre glass)	Jeu de joints (40 x 60 x 10) (PTFE-carbone/fibre de verre)
19	1	Pumpengehäuse e 300 e 400 e 500	10-716 45 036 10-716 45 038 10-716 45 039	10-716 65 036 10-716 65 038 10-716 65 039	Pump housing e 300 e 400 e 500	Carter de pompe cote e = 300 mm cote e = 400 mm cote e = 500 mm
20	1	Wellenbeschichtung e 300 e 400 e 500	10-716 45 106 10-716 45 107 10-716 45 108	10-716 65 106 10-716 65 107 10-716 65 108	Shaft coating e 300 e 400 e 500	Revêtement de l'arbre cote e = 300 mm cote e = 400 mm cote e = 500 mm
21	1	Welle e 300 e 400 e 500	10-726 45 009 10-726 45 010 10-726 45 011	10-726 45 009 10-726 45 010 10-726 45 011	Shaft e 300 e 400 e 500	Arbre cote e = 300 mm cote e = 400 mm cote e = 500 mm
22	1	Anlauflager (PTFE)	10-921 81 008	10-921 81 008	Starting bearing (PTFE)	Palier de démarrage /PTFE)
23	1	Sicherungsring	10-918 90 000	10-918 90 002	Circlip	Circlip
24	1	O-Ring Ø 25 x 4 (FKM)	10-925 55 006	10-925 55 006	O-Ring Ø 25 x 4 (FKM)	Joint torique Ø 25 x 4 (FKM)
25	1	LaufRad Ø 140 LaufRad Ø 135 LaufRad Ø 130 LaufRad Ø 125 LaufRad Ø 120 LaufRad Ø 115 LaufRad Ø 110 LaufRad Ø 105 LaufRad Ø 100	10-716 45 151 10-716 45 152 10-716 45 153 10-716 45 154 10-716 45 155 10-716 45 156 10-716 45 157 10-716 45 158 10-716 45 159	10-716 65 151 10-716 65 152 10-716 65 153 10-716 65 154 10-716 65 155 10-716 65 156 10-716 65 157 10-716 65 158 10-716 65 159	Impeller Ø 140 Impeller Ø 135 Impeller Ø 130 Impeller Ø 125 Impeller Ø 120 Impeller Ø 115 Impeller Ø 110 Impeller Ø 105 Impeller Ø 100	Turbine Ø 140 Turbine Ø 135 Turbine Ø 130 Turbine Ø 125 Turbine Ø 120 Turbine Ø 115 Turbine Ø 110 Turbine Ø 105 Turbine Ø 100
26	1	Deckel <i>wahlweise</i>	10-716 45 096	10-716 65 096	Cover <i>optional</i>	Capot <i>facultatif</i>
	1	Deckel mit Fußsieb <i>wahlweise</i>	10-716 45 208	10-716 65 208	Cover with suction strainer <i>optional</i>	Capot avec crépine <i>facultatif</i>
	1*	Deckel mit Verlängerung p = 100 p = 200 p = 300 p = 400 p = 500 <i>wahlweise</i>	10-716 45 209 10-716 45 210 10-716 45 211 10-716 45 212 10-716 45 213	10-716 65 209 10-716 65 210 10-716 65 211 10-716 65 212 10-716 65 213	Cover with extension tube p = 100 p = 200 p = 300 p = 400 p = 500 <i>optional</i>	Capot avec rallonge cote p = 100 mm cote p = 200 mm cote p = 300 mm cote p = 400 mm cote p = 500 mm <i>facultatif</i>
	1*	Deckel mit Verlängerung und Fußsieb p = 200 p = 300 p = 400 p = 500 p = 600	10-716 45 214 10-716 45 215 10-716 45 216 10-716 45 217 10-716 45 218	10-716 65 214 10-716 65 215 10-716 65 216 10-716 65 217 10-716 65 218	Cover with extension tube and suction strainer p = 200 p = 300 p = 400 p = 500 p = 600	Capot avec rallonge et crépine cote p = 200 mm cote p = 300 mm cote p = 400 mm cote p = 500 mm cote p = 600 mm
	*	Bei Ausführungen mit Verlängerung bzw. Verlängerung und Fußsieb ist ein O-Ring am Deckel im Lieferumfang enthalten.			On versions with extension tube or extension tube with suction strainer an O-ring at the cover of the pump will be included.	Les versions avec tube de rallonge ou avec tube de rallonge et crépine inférieure comprennent un joint torique au capot.
		O-Ring Ø 156 x 3 (FKM)	10-925 95 085	10-925 95 085	O-Ring Ø 156 x 3 (FKM)	Joint torique Ø 156 x 3 (FKM)
27	1	Sicherungsring	10-716 45 116	10-716 65 116	Circlip	Circlip
28	1	Passfeder	10-919 50 001	10-919 50 001	Adjusting spring	Ressort d'ajustage
29	1	Scheibe	10-908 10 001	10-908 10 001	Washer	Rondelle
30	1	Sechskantmutter M 10 x 1	10-907 01 001	10-907 01 001	Hexagonal nut M 10 x 1	Ecrou hexagonal
31	1	LaufRadkappe	10-630 40 430	10-630 40 431	Impeller cap	Capot-turbine
32	1	O-Ring Ø 22 x 2 (FKM)	10-925 45 006	10-925 45 006	O-Ring Ø 22 x 2 (FKM)	Joint torique Ø 22 x 2 (FKM)
33	1	Dichtungsgehäuse	10-716 45 071	10-716 65 071	Sealing housing	Carter de jonction
34	1	Aufnahme	10-725 41 029	10-725 41 029	Reception piece	Pièce de réception
35	4	Zylinderschraube M 8 x 30	10-900 95 015	10-900 95 015	Cylindrical screw M8 x 30	Vis cylindrique M8 x 30
36	4	Scheibe	10-908 08 008	10-908 08 008	Washer	Rondelle
37		Silikon-Kautschuk	10-953 03 003	10-953 03 003	Silicone rubber	Caoutchouc en silicone
38	1	O-Ring Ø 47 x 5,3 (FKM)	10-925 75 007	10-925 75 007	O-Ring Ø 47 x 5,3 (FKM)	Joint torique Ø 47 x 5,3 (FKM)
39	2	Verschlussstopfen	10-947 05 001	10-947 05 001	Plug	Bouchon
40	4	Federring	10-909 95 002	10-909 95 002	Spring washer	Rondelle élastique
41	1	Gewindestift M 6 x 8	10-900 87 001	10-900 87 001	Threaded pin M 6 x 8	Goupille fileté M 6 x 8
42	4	Zylinderschraube M 8 x 25 e = Eintauchtiefe Alle Abmessungen in mm	10-900 95 012	10-900 95 012	Cylindrical screw M 8 x 25 e = immersion length All dimensions in mm	Vis cylindrique M 8 x 25 e = longueur Toutes les dimensions en mm